

# Használati és szerelési utasítás

## Páraelszívó



**Feltétlenül** olvassa el a Használati- és szerelési utasítást a felállítás – beszerelés – üzembe helyezés előtt. Ezzel megóvja önmagát és elkerüli a készülék károsodását.

# Tartalom

---

<b>Biztonsági utasítások és figyelmeztetések</b> .....	4
<b>Az ön hozzájárulása a környezetvédelemhez</b> .....	13
<b>A páraelszívó áttekintése</b> .....	14
<b>Működési leírás</b> .....	16
<b>Első üzembe helyezés</b> .....	17
Elszívó vagy keringtetéses üzem választása.....	17
Miele@home beállítása.....	17
Kapcsolódás App-on keresztül .....	18
Kapcsolódás WPS-en keresztül .....	19
Wi-Fi lejelentkezés (visszaállítás a gyári beállításokra).....	20
Con@ctivity beállítása .....	21
Con@ctivity a helyi Wi-Fi hálózaton keresztül (Con@ctivity 3.0) .....	22
Con@ctivity közvetlen Wi-Fi kapcsolaton keresztül (Con@ctivity 3.0) .....	22
<b>Kezelés (Automatikus üzem)</b> .....	24
Főzés Con@ctivity-funkcióval (automatikus üzem) .....	24
Sütési művelet .....	25
Átmeneti kilépés az automatikus üzemből .....	26
Visszatérés az automatikus üzemhez.....	26
<b>Kezelés (Kézi üzem)</b> .....	27
Főzés Con@ctivity-funkció nélkül (kézi üzem).....	27
A ventilátor bekapcsolása .....	27
Teljesítményfokozat kiválasztása.....	27
Utánfutási idő kiválasztása.....	27
A ventilátor kikapcsolása.....	27
A tűzhely-megvilágítás be/kikapcsolása/fényerőszabályzása.....	28
Powermanagement .....	28
Biztonsági kikapcsolás.....	29
<b>Kezelés (Automatikus és kézi üzem)</b> .....	30
Üzemóra-számláló.....	30
A zsírszűrő üzemóra-számlálójának módosítása .....	30
A szagszűrő üzemóra-számlálójának módosítása vagy kikapcsolása .....	31
Üzemóra-számláló lekérdezése.....	31
A páraernyő magasságállítása .....	32
<b>Energiatakarékossági tanácsok</b> .....	33
<b>Tisztítás és ápolás</b> .....	34
Burkolat .....	34

---

Zsírszűrő .....	35
Szagszűrő .....	37
A szagszűrő üzemóra-számlálójának visszaállítása .....	38
A szagszűrő ártalmatlanítása .....	38
Regenerálható szagszűrő .....	38
<b>Telepítés .....</b>	<b>39</b>
Szerelés előtt .....	39
Szerelési anyagok.....	39
Készülék méretek .....	40
A főzőhely és a páraelszívó közötti távolság (S).....	41
Szerelési javaslatok .....	42
A védőfólia eltávolítása.....	42
Elszívócső.....	56
Hangtompító.....	57
Elektromos csatlakoztatás .....	57
<b>Ügyfélszolgálat és garancia .....</b>	<b>59</b>
A típustábla elhelyezkedése .....	59
<b>Műszaki adatok .....</b>	<b>60</b>
Utólag vásárolható tartozék keringtetett levegős üzemmódhoz .....	60
Megfelelőségi nyilatkozat .....	60

## Biztonsági utasítások és figyelmeztetések

Ez a páraelszívó megfelel az előírt biztonsági előírásoknak. Szakszerűtlen használata azonban személyi sérülésekhez és vagyoni károkhoz vezethet.

Olvassa el figyelmesen a Használati és szerelési utasítást, mielőtt a páraelszívót üzembe helyezi. Ez fontos útmutatásokat tartalmaz a beépítéshez, a biztonsághoz, a használatához és a karbantartáshoz. Ezáltal védi önmagát és másokat, valamint elkerüli a károkat.

Az IEC 60335-1 szabványnak megfelelően a Miele kifejezetten felhívja a figyelmet arra, hogy a készülék telepítéséről szóló fejezetet valamint a biztonsági előírásokat és figyelmeztetéseket feltétlenül el kell olvasni és be kell tartani.

A Miele nem tehető felelőssé azon károkért, amelyek ezeknek az útmutatásoknak a figyelmen kívül hagyásából származnak.

Őrizze meg a Használati és szerelési utasítást, és adja azt tovább az esetleges következő tulajdonosnak!

### Rendeltetésszerű használat

- ▶ Ez a páraelszívó a háztartásban és a háztartáshoz hasonló felállítási környezetben történő használatra készült.
  - ▶ Ez a páraelszívó nem alkalmas a szabadban történő alkalmazásra.
  - ▶ A páraelszívót kizárólag háztartási körülmények között olyan főzési gőzök elszívására és tisztítására használja, amelyek ételek készítése közben keletkeznek.
- Az összes többi felhasználási mód tilos.
- ▶ A páraelszívó egy gáz főzőhely felett keringtetéssel üzemelő üzemmódban nem használható a felállítási helyiség átszellőztetésére. Ezzel kapcsolatban kérje gázszerelő segítségét.

## Biztonsági utasítások és figyelmeztetések

---

▶ Olyan személyeknek, akik fizikai, érzékelési vagy értelmi képességeik, tapasztalatlanságuk vagy tudatlanságuk miatt nincsenek abban az állapotban, hogy a páraelszívót biztonsággal kezelhetnék, akkor a kezelésük csak felügyelet mellett történhet.

Ezeknek a személyeknek csak akkor szabad a páraelszívót felügyelet nélkül használniuk, ha a működését úgy elmagyarázták nekik, hogy azt biztonságosan kezelni tudják. Fel kell tudniuk ismerni és megérteni a helytelen használat lehetséges veszélyeit.

### Gyermekek a háztartásban

▶ A nyolc év alatti gyermekeket tartsa távol a páraelszívótól, kivéve, ha állandó felügyelet alatt állnak.

▶ Ezek a személyek csak akkor kezelhetik a páraelszívót felügyelet nélkül, ha úgy elmagyarázták nekik, hogy biztonságosan tudják kezelni. A gyermekeknek fel kell tudniuk ismerni és meg kell tudniuk érteni a helytelen használat lehetséges veszélyeit.

▶ Gyermekeknek nem szabad a páraelszívót felügyelet nélkül tisztítaniuk vagy karbantartaniuk.

▶ Ügyeljen azokra a gyermekekre, akik a páraelszívó közelében tartózkodnak. Soha ne hagyja a gyermekeket a páraelszívóval játszani.

▶ A főzőlap-megvilágítás nagyon intenzív fényt bocsát ki. Különösen a csecsemőknél ügyeljen arra, hogy ne nézzenek bele közvetlenül a fénybe.

▶ Fulladásveszély! A gyermekek játék közben a csomagolóanyagokat (pl. fólia) magukra tekerhetik, vagy a fejükre húzhatják és megfulladhatnak. A csomagolóanyagokat tartsa távol a gyermekektől.

# Biztonsági utasítások és figyelmeztetések

---

## Műszaki biztonság

- ▶ A szakszerűtlen telepítési és karbantartási munkálatok vagy javítások veszélyeztethetik a felhasználót. A telepítési és karbantartási munkálatokat vagy javításokat csak a Miele által engedélyezett szakemberek végezhetik el.
- ▶ A páraelszívó sérülései veszélyeztethetik az ön biztonságát. Ellenőrizze azt a látható sérülések tekintetében. Soha ne helyezzen üzembe sérült páraelszívót.
- ▶ A páraelszívó elektromos biztonsága csak akkor garantált, ha azt egy szabályszerűen kiépített védővezetékes (földelt) hálózati rendszerhez csatlakoztatja. Ennek az alapvető biztonsági előfeltételnek meg kell lennie. Kétség esetén elektromos szakemberrel ellenőriztesse az elektromos hálózatot.
- ▶ A páraelszívó megbízható és biztos működése csak akkor biztosított, ha a páraelszívó a nyilvános villamos hálózatra van csatlakoztatva.
- ▶ A páraelszívó adattábláján található csatlakoztatási adatoknak (frekvencia és feszültség) feltétlenül meg kell egyezniük a villamos hálózat adataival, hogy a páraelszívó ne károsodjon. Hasonlítsa össze ezeket az adatokat csatlakoztatás előtt. Kétség esetén kérdezzen meg egy elektrotechnikai szakembert.
- ▶ Az elosztók vagy hosszabbító kábelek nem garantálják a szükséges biztonságot (tűzveszély). Ezeken keresztül ne csatlakoztassa a páraelszívót az elektromos hálózathoz.

## Biztonsági utasítások és figyelmeztetések

---

- ▶ A páraelszívót csak beépítve használja, hogy a biztonságos működése szavatolva legyen.
- ▶ Jelen páraelszívót nem szabad nem rögzített helyeken (pl. hajókon) üzemeltetni.
- ▶ A feszültségvezető csatlakozók megérintése, valamint az elektromos és mechanikai felépítés módosítása veszélyforrást jelent, emellett pedig a páraelszívó üzemzavarához vezethet.  
Csak annyira bontsa meg a házat, amennyire a szereléshez és tisztításhoz a leírás szerint szükséges. Semmi esetre se nyissa fel a burkolat további részeit.
- ▶ A garanciaigény elvész, ha a páraelszívó javítását nem a Miele által felhatalmazott Ügyfélszolgálat végzi el.
- ▶ Csak eredeti alkatrészek esetében garantálja a Miele, hogy a biztonsági követelményeket teljesítik. Hibás alkatrészeket csak ilyenekre szabad kicserélni.
- ▶ Beszerelési és karbantartási munkák vagy javítások előtt a páraelszívót le kell választani a hálózatról. A készülék elektromosan csak akkor van leválasztva a hálózatról, ha:
  - a háztartás biztosítékai ki vannak kapcsolva vagy
  - a háztartás becsavarható biztosítékai teljesen ki vannak csavarva vagy
  - húzza ki a hálózati csatlakozót (ha van) a dugaszolóaljzatból. Ilyenkor ne a hálózati csatlakozókábelt húzza, hanem a hálózati csatlakozót.

# Biztonsági utasítások és figyelmeztetések

## Egyidejű üzem a helyiség levegőjét használó készülékkel

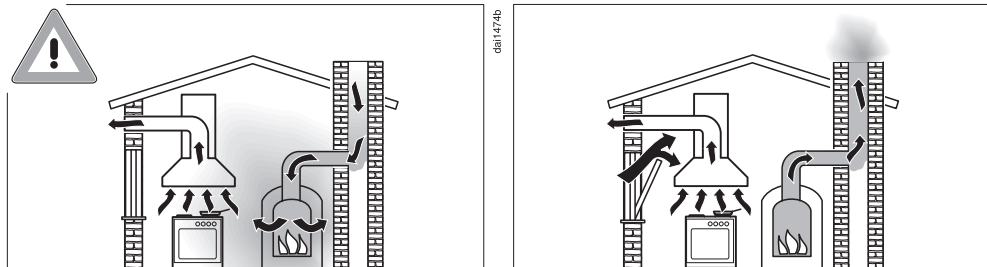

**⚠** Az égési gázok mérgezést okozhatnak.

Páraelszívó és a helyiség levegőjétől függő készülék egyidejű és egy helyiségben való használata vagy összekapcsolt szellőzés esetén a legnagyobb körültekintéssel kell eljárni.

A helyiség levegőjétől függő készülékek az égéshez szükséges levegőt a lakótérből nyerik, és az égéstermék egy égéstermék elvezető rendszeren (pl. kémény) keresztül vezetik ki a szabadba. Ezek lehetnek pl. gáz-, olaj-, vagy szénüzemű fűtőberendezések, átfolyós rendszerű vízmelegítők, vízmelegítők, főzőlapok vagy sütők.

A páraelszívó a konyha és a szomszédos helyiségek levegőjét használja fel. Ez a következő üzemmódokra vonatkozik:

- elszívó üzemmód,
- keringtetéses üzemmód a helyiségen kívül elhelyezett átalakító dobozzal.

Elegendő bevezetett levegő hiányában alulnyomás alakul ki. A készülék túl kevés égési levegőt kap. Az égés így korlátozott.

A kéményből vagy a szellőzőaknából mérgező gázok juthatnak a lakóhelyiségekbe.

Életveszély áll fenn.



## Biztonsági utasítások és figyelmeztetések

A páraelszívó és a helyiség levegőjétől függő készülék egyidejű működtetése akkor veszélytelen, ha a helyiségben vagy a közös légtérben legfeljebb 4 Pa (0,04 mbar) depresszió alakul ki, amely által a készülék gázainak visszaáramlása elkerülhető.

Ez úgy érhető el, ha a nem zárható nyílásokon, pl. ajtókon vagy ablakokon keresztül az égéshez szükséges levegő pótlódik. Itt arra kell ügyelni, hogy a beáramló nyílás keresztmetszete elegendő nagyságú legyen. Egy bevezető/kivezető fali doboz önmagában általában nem biztosítja az elegendő levegő ellátást.

A megítéléskor mindig a lakás teljes szellőzőrendszerét figyelembe kell venni. Ehhez kérjen tanácsot az illetékes kéményseprő szakembertől.

Ha a páraelszívót keringtetéses üzemmódban használja, amely a levegőt a lakótérbe vezeti vissza, a helyiség levegőjét használó készülék egyidejű üzemeltetése veszélytelen.

# Biztonsági utasítások és figyelmeztetések

---

## Szakszerű használat

▶ Nyílt láng esetén tűzveszély áll fenn!

Soha ne dolgozzon nyílt lánggal a páraelszívó alatt. Pl. a flambírozás vagy nyílt lánggal grillezés tehát tilos. A bekapcsolt páraelszívó beszívja a lángot a szűrőbe. A lerakódott konyhai zsír meggyulladhat.

▶ Gáztűzhelyen történő főzés közben az erős hőhatás károsíthatja a páraelszívót.

- Soha ne hagyja főzőedény nélkül égve a gáztűzhelyet. Akkor is kapcsolja ki a gáztűzhelyet, ha csak kis időre veszi le a főzőedényt.
- Válasszon olyan főzőedényt, amelynek mérete megfelelő a tűzhelyhez.
- Úgy szabályozza a lángot, hogy semmi esetre se csapjon ki a főzőedény alól.
- Kerülje el a főzőedény túlzott felmelegítését (pl. Wokkal való főzésnél).

▶ A kondenzvíz korrózióhoz vezethet a páraelszívón.

Mindig kapcsolja be a páraelszívót, ha egy főzőhelyet is használ, hogy ne gyűlhessen össze kondenzvíz.

▶ A túlforrósodott olaj vagy zsír meggyulladhat és ezáltal a páraelszívó meggyulladhat.

Felügyelje a lábosokat, serpenyőket és fritőz sütőket, ha olajjal vagy zsírral dolgozik. Ezért az elektromos grillezést is állandó felügyelet alatt kell tartani.

## Biztonsági utasítások és figyelmeztetések

---

▶ A zsír- és szennyeződés-lerakódások befolyásolják a páraelszívó működését.

Soha ne használja a páraelszívót zsírszűrő nélkül, hogy a gőz megtisztítása biztosított legyen.

▶ Ügyeljen arra, hogy a páraelszívó a főzés alatt a felszálló hő miatt felmelegedhet.

A burkolatot és a zsírszűrőket csak akkor érintse meg, ha a páraelszívó lehűlt.

▶ A páraelszívó nem használható rakodófelületként.

### Szakszerű felszerelés

▶ Vegye figyelembe az ön főzőkészülékénél a gyártó információit, hogy megengedett-e a fölött egy páraelszívó működtetése.

▶ Szilárd tüzelőanyagú készülékek fölé nem szabad a páraelszívót szerelni.

▶ Ha a sütő és a páraelszívó közötti távolság túl kicsi, ez a páraelszívó károsodásához vezethet.

Amennyiben a sütő gyártója nem írt elő nagyobb biztonsági távolságokat, a sütő és a páraelszívó alsó széle között a „Szerelés“ fejezetben leírtakat kell figyelembe venni.

Ha különböző sütőket üzemeltet a páraelszívó alatt, amelyekhez különböző biztonsági távolságok érvényesek, a legnagyobb megadott biztonsági távolságot kell figyelembe venni.

▶ A páraelszívó falra történő rögzítéséhez lásd a „Beszerelés“ című fejezetben foglaltakat.

▶ A lemezalkatrészeknek peremei élesek lehetnek és sérülésekhez vezethetnek.

A szerelés során viseljen kesztyűt, ami vágási sérülések ellen védelmet nyújt.

▶ Az elszívócső kialakításához csak nem gyúlékony anyagból készült csöveket és tömlőket szabad alkalmazni. Ezek szaküzletekben vagy az Ügyfélszolgálatnál kaphatók.

## Biztonsági utasítások és figyelmeztetések

---

- ▶ Az elhasznált levegőt nem szabad használt füst- vagy kipufogógáz-kéménybe, illetve olyan kürtőbe vezetni, amely tűzrakó helyek felállítására szolgáló helyiségek szellőztetésére szolgál.
- ▶ Ha az elhasznált levegőt egy nem használt füst- vagy gázkéménybe kellene vezetni, akkor vegye figyelembe a hatósági előírásokat.

### Tisztítás és ápolás

- ▶ Tűzveszély áll fenn, ha a tisztítást nem az ebben a használati utasításban megadottak szerint végzik.
  - ▶ Egy gőztisztító készülék gőze az áramvezető alkatrészekre juthat és rövidzárlatot okozhat.
- A páraelszívó tisztításához soha ne használjon gőztisztító készüléket.

### Tartozékok

- ▶ Kizárólag eredeti Miele tartozékokat használjon. Amennyiben más alkatrészek kerülnek rá- vagy beszerelésre, akkor a garanciára, jótállásra és/vagy termékfelelősségre vonatkozó követelések érvényüket veszítik.

## A csomagolóanyag megsemmisítése

A csomagolás megóvjja a készüléket a szállítási sérülésektől. A csomagolóanyagokat környezetvédelmi és hulladékkezelés-technikai szempontok alapján választották ki, így azok újrahasznosíthatók.

A csomagolásnak az anyagkörforgásba való visszavezetése nyersanyagot takarít meg és csökkenti a keletkező hulladék mennyiségét. Szakkereskedője visszaveszi a csomagolást.

## A régi készülék ártalmatlanítása

A elektromos és elektronikus készülékek még jelentős mennyiségben tartalmaznak értékes anyagokat. Tartalmaznak olyan anyagokat, összetevőket és alkatrészeket is, amelyek a készülékek működéséhez és biztonságához szükségesek voltak. Ezek a szemétbe kerülve vagy nem megfelelő kezelés esetén ártalmassá válhatnak az emberi egészségre és a környezetre. Ezért semmi esetre se dobja a háztartási szemétbe a régi készülékét.



Ehelyett használja az elektromos és elektronikus készülékek leadására és hasznosítására szolgáló hivatalos, kijelölt gyűjtő és visszavételi helyeket a helységben, a kereskedőknél vagy a Mielénél. A selejtezendő készüléken lévő esetleges személyes adatok eltávolításért törvényileg saját maga felel. Kérjük, gondoskodjon arról, hogy selejtezendő készüléke az elszállításig gyermekbiztosan legyen tárolva.

# A páraelszívó áttekintése

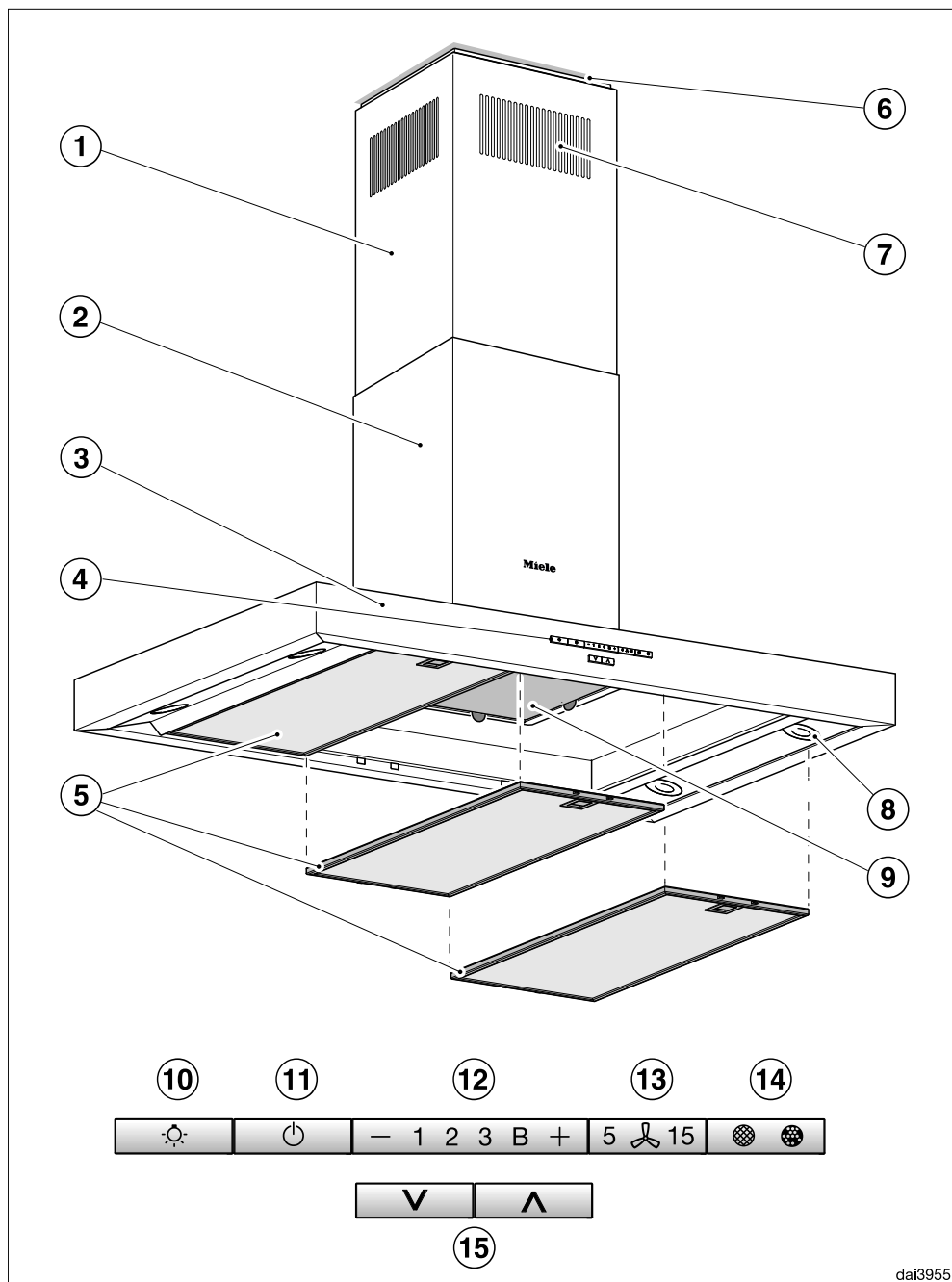

dai3955

- ① Teleszkóp
- ② Kürtő
- ③ Magasságában állítható páraernyő
- ④ Kezelőelemek
- ⑤ Zsírszűrő
- ⑥ Távtartó keret  
A távtartó keret árnyékhézagot képez a kémény és a mennyezet között. A páraelszívót távtartó kerettel vagy anélkül is fel lehet szerelni.
- ⑦ Keringtetett levegő kilépőnyílásai  
(csak keringető üzemmódban, csak a DA 4208V D)
- ⑧ Tűzhely-megvilágítás
- ⑨ Szagszűrő  
Vásárolható tartozék keringető üzemmódhoz (csak a DA 4208V D)
- ⑩ Gomb a tűzhely-megvilágítás be/kikapcsolásához/fényerőszabályzásához
- ⑪ Gomb a ventilátor be- és kikapcsolásához
- ⑫ A ventilátor teljesítményét beállító gombok
- ⑬ A késleltetett leállítási funkció gombja
- ⑭ Üzemóra-számláló gombja  
A gomb az üzemóra-számláló kijelzésére és beállítására szolgál. Ehhez kapcsolódik a beállítás első üzembe helyezésére az elszívó vagy keringtetéses üzemmódra (Lásd: „Első üzembe helyezés“).
- ⑮ Gombok a magasságában állítható páraernyőhöz

# Működési leírás

A páraelszívó kivitelétől függően a következő funkciók lehetségesek:

## Elszívó üzem

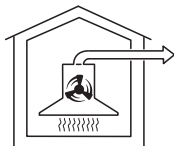

da10494a

Az elszívott levegőt a zsírszűrő tisztítja, majd az épületből kivezetésre kerül.

## Visszacsapószelep

Az elszívórendszerben egy visszacsapószelep gondoskodik arról, hogy kikapcsolt páraelszívónál ne jöjjön létre akaratlan légcsera a helyiség és a külső levegő között.

Ez kikapcsolt páraelszívónál zárva van. A készülék bekapcsolása után kinyílik a visszacsapószelep, így a távozó levegő továbbítható kifelé.

Arra az esetre, amennyiben elszívórendszere nem rendelkezik visszacsapó szeleppel, a páraelszívóhoz mellékelünk egyet. Ezt a motoregység kifúvó csomagtárába kell helyezni.

## Keringtetéses üzemmód

(Csak a DA 4208V, átalakító készlettel és szagszűrővel, mint megvásárolható tartozékkal, lásd „Műszaki adatok“)



da10494b



A beszívott levegőt a zsírszűrők és kiegészítőleg egy szagszűrő tisztítja meg. A levegőt végül a konyhába vezeti vissza.





## Elszívó vagy keringtetéses üzem választása

A páraelszívó elszívó és keringtetéses üzemmódra alkalmas. A ventilátor teljesítménye a választott üzemmódhoz igazodik. Gyárilag a keringtetéses üzemmód van beállítva. Az elszívó üzemmódhoz át kell állítani a páraelszívót.

Az elszívó üzemmódra való átállításhoz a szagszűrő(k) üzemóra számlálóját kell deaktiválni.

- Kapcsolja ki a ventilátort és a világítást.
- Nyomja meg egyidejűleg a „+“ gombot és az üzemóra   gombot.

A  szagszűrő piktogram és a ventilátorfokozat kijelzése villog.

- Nyomja meg a + gombot, amíg **B** nem világít.
- Hagyja jóvá a műveletet az   üzemóra gombbal.

Mindegyik ellenőrzőlámpa kialszik.

Az elszívó üzem be van állítva.

Ha 4 percen belül nem hagyja jóvá a műveletet, akkor a készülék a régi beállítást tartja meg.

## Miele@home beállítása

Feltétel:

- Otthoni Wi-Fi-hálózat

Páraelszívója beépített Wi-Fi modullal van felszerelve. A páraelszívót össze lehet kapcsolni az otthoni Wi-Fi hálózattal.

Ezután lehet a páraelszívót a Miele@mobile App-on keresztül kezelni.

Ha a Miele főzőlapja is a helyi Wi-Fi hálózatba van csatlakoztatva, a páraelszívó automatikus vezérlését a Con@ctivity funkción keresztül használhatja.

Biztosítsa, hogy páraelszívója beszerelési helyén a Wi-Fi hálózat jele elegendő erősségű legyen.

A kapcsolatot az otthoni Wi-Fi-hálózat-hoz a Miele@mobile App vagy WPS segítségével hozhatja létre.



# Első üzembe helyezés

- Kapcsolja ki a páraelszívót.



- Tartsa lenyomva a „+” gombot.



- Közben nyomja meg a világítás  gombot.

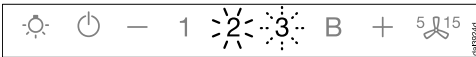

A **2** folyamatosan világít, a **3** villog.

A páraelszívó a következő két percben készen áll a csatlakozásra.



- Kövesse a további utasításokat az App-ban.

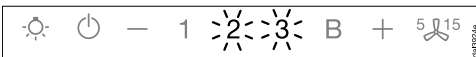

Sikeres csatlakozás után a **2** és a **3** folyamatosan világít.



- Hagyja el a csatlakozási módot a páraelszívón a késleltetett leállítás gombjának  megnyomásával.

A páraelszívót most lehet App-al kezelni.

## Kapcsolódás WPS-en keresztül

Wi-Fi routerének WPS (WiFi Protected Setup)-képesnek kell lennie.

- Kapcsolja ki a páraelszívót.



- Tartsa lenyomva a + gombot.



- Közben nyomja meg a világítás  gombot.

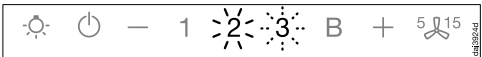

A **2** folyamatosan világít, a **3** villog.

A Wi-Fi kapcsolatot a páraelszívón és a WPS-routeren egyszerre kell elindítani.

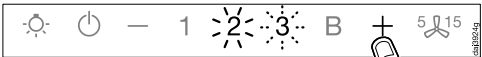

- Néhány mp múlva nyomja meg a + gombot a páraelszívón.

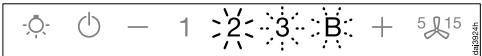

Rövid idő elteltével a **2** folyamatosan világít, **3** és a **B** villog.

A páraelszívó a következő két percben készen áll a csatlakozásra.

# Első üzembe helyezés



- Indítsa el a WPS-csatlakozást a Wi-Fi-routeren.

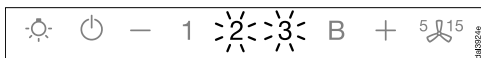

Sikeres csatlakozás után a **2** és a **3** folyamatosan világítanak.



- Hagyja el a csatlakozási módot a páraelszívón a késleltetett leállítás gombjának  $5/15$  megnyomásával.

A páraelszívót most lehet App-al kezelni.

Ha nem lehetett létrehozni a kapcsolatot, akkor valószínűleg nem elég gyorsan aktiválta a WPS-t a routeren. Végezze el újra a fenti lépéseket.

**Tanács:** Ha a WiFi routere nem rendelkezik WPS kapcsolati móddal, használja a Miele@home App-al való csatlakoztatást.

## Wi-Fi lejelentkezés (visszaállítás a gyári beállításokra)

Egy új Wi-Fi kapcsolat létrehozásához először a meglévő Wi-Fi kapcsolatot le kell választani.

- Kapcsolja ki a páraelszívót.



- Tartsa lenyomva a „-“ gombot.



- Közben érintse meg a világítás  $\odot$  gombot.

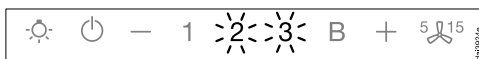

Meglévő Wi-Fi kapcsolat esetén a **2** és a **3** folyamatosan világít.

A páraelszívó a következő két percben készen áll a leválasztásra.



- Érintse meg a „-“ gombot.

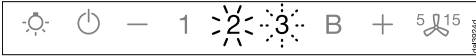

- A **2** folyamatosan világít, a **3** villog.

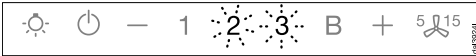

- Néhány mp múlva villog a **2** és a **3**. A csatlakozás leválasztva.



- Hagyja el a kijelentkezési módot a páraelszívón a késleltetett leállítás gombjának <sup>5</sup> <sup>15</sup> megnyomásával.

- A Wi-Fi kapcsolat leválasztva. Új kapcsolatot lehet létrehozni.

## Con@ctivity beállítása

A Con@ctivity a Miele elektromos főzőlap és a Miele páraelszívó közötti közvetlen kommunikációt jelenti. Lehetővé teszi a páraelszívó automatikus vezérlését egy önálló Miele elektromos főzőlap üzemállapotának függvényében.

- Egy főzőlap bekapcsolásakor önállóan bekapcsol a tűzhely-megvilágítás és rövid idő után a páraelszívó ventilátora is.
- A főzés alatt a páraelszívó automatikusan választja ki a ventilátorfokozatot. A ventilátor fokozat magassága a bekapcsolt tűzhelyek számától és a választott fokozatoktól függ.
- Főzés után a ventilátor és a főzőhely-megvilágítás egy előre megadott utánfutási idő után automatikusan kikapcsol.

Részletes információkat a működéshez a „Kezelés“ fejezetben talál.

# Első üzembe helyezés

## Con@ctivity a helyi Wi-Fi hálózaton keresztül (Con@ctivity 3.0)

Feltétel:

- Otthoni Wi-Fi-hálózat
- Wi-Fi-képes Miele főzőlap

- Kösse be a páraelszívót és a főzőlapot a helyi Wi-Fi hálózatba (Lásd „Miele@home beállítása” fejezetet).

A Con@ctivity-funkció automatikusan aktiválódik.

## Con@ctivity közvetlen Wi-Fi kapcsolaton keresztül (Con@ctivity 3.0)

Feltétel:

- Wi-Fi-képes Miele főzőlap

Ha nem rendelkezik helyi hálózattal, létrehozhat közvetlen kapcsolatot a főzőlap és a páraelszívó között.

Ez a csatlakoztatás a főzőlapja használati utasításában van leírva.

A lentiekben a páraelszívón végzendő lépések részleteit találja.

- Kapcsolja ki a páraelszívót.



- Tartsa lenyomva a „+” gombot.



- Egyidejűleg nyomja meg a „-” gombot.

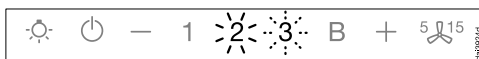

A **2** folyamatosan világít, a **3** villog.

A páraelszívó a következő két percben készen áll a csatlakozásra.

- Indítsa el a Wi-Fi kapcsolatot a főzőlapon. Ehhez információkat a főzőlap Használati útmutatójában talál.

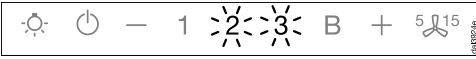

Sikeres csatlakozás után a **2** és a **3** folyamatosan világít.



- Hagyja el a csatlakozási módot a páraelszívón a késleltetett leállítás gombjának <sup>5</sup> <sup>15</sup> megnyomásával.

A Con@ctivity most aktiválva van.

Ha közvetlen Wi-Fi kapcsolat van, a főzőlapot és a páraelszívót nem lehet helyi hálózatba kötni. Ha ezt később meg szeretné tenni, a főzőlap és a páraelszívó közötti közvetlen Wi-Fi kapcsolatot először meg kell szakítani (Lásd a „Wi-Fi lejelentkezés“ fejezetet).

## Kezelés (Automatikus üzem)

Ha a Con@ctivity aktivált, a páraelszívó mindig automatikus üzemben működik (lásd „Első üzembe helyezés” fejezet, „Con@ctivity beállítása” részt).

Ha a páraelszívót manuálisan akarja kezelni, vegye figyelembe a „Kezelés (manuális üzem)” fejezet, „Főzés Con@ctivity-funkció nélkül” részt.

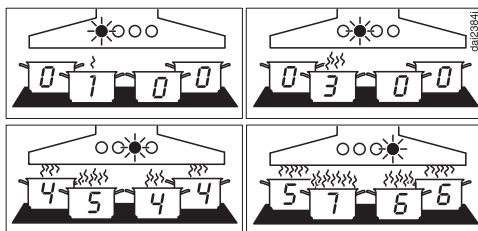

Példák az 1 - B ventilátorfokozatokra

### Főzés Con@ctivity-funkcióval (automatikus üzem)

- Kapcsoljon be egy főzőhelyet tetszőleges fokozaton.

Bekapcsolódik a főzőhely-megvilágítás.

Néhány másodperc után bekapcsol a ventilátor, először röviden a 2 fokozatban, azután rögtön az 1 fokozatban.

A főzés alatt a páraelszívó automatikusan választja ki a ventilátorfokozatot.

A főzőlap bekapcsolt összteljesítménye az irányadó, tehát a bekapcsolt főzőhelyek száma és a kiválasztott főzési fokozatok nagysága.

Ha a főzőlapon egy nagyobb teljesítményfokozatot választ ki vagy több főzőhelyet kapcsol be, akkor a páraelszívó is nagyobb ventilátorfokozatra kapcsol.

Ha csökkenti a főzőlap teljesítményfokozatát vagy főzőhelyeket kapcsol ki, akkor a ventilátorfokozat is ehhez igazodik.

### Reakcióidő

A páraelszívó késéssel reagál. Ezzel figyelembe veszi, hogy a főzőlap teljesítményfokozatának módosítása nem közvetlenül vezet kevesebb vagy több gőzhöz.

Mivel a főzőlap az információkat szakaszosan küldi a páraelszívóhoz, ez is vezethet késéshez.

A reakció néhány másodpercen belül vagy néhány percen belül történik.



## Sütési művelet

- Pl. egy főzőedény melegítéséhez sütés előtt bekapcsol egy főzőhelyet a legmagasabb fokozaton. Kb. 10 mp és 4 perc közötti idő letelte után kapcsoljon vissza egy alacsonyabb fokozatra (60 mp és 5 perc között csúcskategóriás főzőlap esetén).

A páraelszívó felismeri a sütési folyamatot.

A páraelszívó bekapcsol és a főzőlap visszakapcsolása után a 3. ventilátorfokozatra kapcsol, és ezen a ventilátorfokozaton marad kb. 5 percig.

Azután a ventilátorfokozat ismét a Con@ctivity-funkcióval kerül meghatározásra.

Előzetesen kézzel egy másik ventilátorfokozatot is kiválaszthat.

## Kikapcsolás

- Kapcsolja ki mindegyik főzőhelyet.

A páraelszívó ventilátora a következő néhány percen belül fokozatosan lejjebb kapcsol, majd végül kikapcsol.

Ezzel a konyha levegőjét megtisztítja a megmaradó párától és szagoktól.

- A Booster fokozatról a ventilátor azonnal a 3. fokozatra kapcsol vissza.
- Ha a ventilátor a 3. fokozaton működik, akkor kb. 1 perc után a 2. fokozatra kapcsol vissza.
- A 2. fokozatról 2 perc után az 1. fokozatra kapcsol vissza.
- 2 perc után az 1. fokozatban a ventilátor kikapcsol.
- További 30 másodperc múlva kikapcsol a tűzhelymegvilágítás.

A főzési művelet befejeződött.

## Kezelés (Automatikus üzem)

---

### Átmeneti kilépés az automatikus üzemből

Főzés közben átmenetileg kiléphet az automatikus üzemből, ha:

- kézzel egy másik ventilátorfokozatot választ ki vagy
- kézzel kikapcsolja a páraelszívót vagy
- aktiválja a páraelszívó késleltetett leállítás  funkcióját. A ventilátor a választott késleltetett leállítási idő után kikapcsol, a világítás bekapcsolva marad.

A páraelszívó funkcióit most manuálisan kell kezelni (lásd „Kezelés (manuális kezelés)” fejezetet).

### Visszatérés az automatikus üzemhez

A páraelszívó ismét visszatér az automatikus üzemhez, ha:

- egy ventilátorfokozat kézi kiválasztása után a páraelszívót kb. 5 percig nem kezeli vagy
- a kézzel kiválasztott ventilátorfokozat ismét megfelel az automatikusnak vagy
- a páraelszívó ventilátora és a főzőlap legalább 30 mp-ig ki volt kapcsolva. A főzőlap következő bekapcsolásakor az automatikus üzem újra elindul.

Arra is van lehetősége, hogy a páraelszívót egy komplett főzési folyamathoz manuálisan kezelje.

- Ehhez kapcsolja be a páraelszívó ventilátorát a főzőlap **előtt**.

Ha a főzés után a páraelszívó és a főzőlap legalább 30 másodpercig ki voltak kapcsolva, a főzőlap következő bekapcsolásánál ismét elindul az automatikus üzem.

## Főzés Con@ctivity-funkció nélkül (kézi üzem)

A következő feltételek mellett működhető kézzel a páraelszívó:

- A Con@ctivity-funkció nem aktív.
- Átmenetileg kikapcsolta a Con@ctivity-funkciót (lásd „Kezelés (automatikus üzem)“ fejezet, „Automatikus üzem átmeneti elhagyása“ rész).

## A ventilátor bekapcsolása

Kapcsolja be a ventilátort, amint elkezdi a főzést. Ezáltal a főzési párát már a főzés kezdetekor elvezeti.

- Nyomja meg a Be/Ki gombot .

A ventilátor a **2.** fokozatra kapcsol. Világít a  piktogram és a ventilátorfokozat **2** kijelzése.

## Teljesítményfokozat kiválasztása

**1** és **3** között állnak rendelkezésre teljesítményfokozatok a különböző fokú gőzök és szagok elszívására.

Átmeneti nagyon erős gőz- és szagképződés esetén, pl. elősütésnél válassza a **B** fokozatot mint booster fokozatot.

- A „–“ vagy a „+“ gomb megnyomásával válassza ki a teljesítményfokozatot.

## A Booster fokozat visszakapcsolása



Ha a Powermanagement aktiválva van (előre beállított), akkor a ventilátor 5 perc után automatikusan a **3** fokozatra kapcsol vissza.

## Utánfutási idő kiválasztása

Javasoljuk, hogy a ventilátort a főzés után még néhány percig üzemeltesse. Ezzel a konyha levegőjét megtisztítja a megmaradó párától és szagoktól.

Elkerüli, hogy a páraelszívóban maradványok és abból keletkező szagok keletkezzenek.

A késleltetett leállítás funkció lehetőséget ad arra, hogy a ventilátor egy előre választott idő után automatikusan kikapcsol.

- Főzés után bekapcsolt ventilátornál nyomja meg a késleltetett leállás gombot .
- 1-szer: a ventilátor 5 perc után kapcsol ki (**5** világít).
- 2-szer: a ventilátor 15 perc után kapcsol ki (**15** világít).
- Ha a késleltetett leállítás gombot  ismételten megnyomja, akkor a ventilátor bekapcsolva marad ( kialszik).

## A ventilátor kikapcsolása

- Kapcsolja ki a ventilátort a Be/Ki gombbal .

Kialszik a  piktogram.

# Kezelés (Kézi üzem)



---

## A tűzhely-megvilágítás be/ki-kapcsolása/fényerőszabályzósa

A tűzhely-megvilágítást a ventilátortól függetlenül tudja be- vagy kikapcsolni és a fényerejét szabályozni.

- Be- és kikapcsoláshoz érintse meg röviden a világítás gombot .

Bekapcsoláskor a tűzhely-megvilágítás a maximális fényerőre kapcsol.

- Bekapcsolt világítás esetén tartsa nyomva a világítás  gombot. A fényerő csökken, amíg a gombot el nem engedi.
- Ha megint lenyomva tartja a világítás gombot , a fényerő újra nő, amíg el nem engedi a gombot.

## Powermanagement





A páraelszívó Powermanagement funkcióval rendelkezik. A Powermanagement energiamegtakarítási célokat szolgál. Ez gondoskodik arról, hogy a ventilátor automatikusan visszakapcsoljon és a világítás kikapcsoljon.

- Ha a ventilátor booster fokozatát választotta ki, akkor 5 perc után automatikusan a 3. fokozatra kapcsol vissza.
- A 3., 2. vagy 1. ventilátorfokozatról 2 óra után egy fokozattal visszakapcsol, utána pedig 30 perces lépésekben kikapcsol.
- A bekapcsolt főzőhely-megvilágítás 12 óra elteltével automatikusan kikapcsol.

Kikapcsolhatja a Powermanagement funkciót.

Vegye figyelembe, hogy a kikapcsolás nagyobb energiafogyasztáshoz vezethet.

## Powermanagement aktiválás/kikapcsolás

- Kapcsolja ki a ventilátort és a világítást.
- Nyomja meg a  <sup>5</sup>  <sup>15</sup> késleltetett leállítási gombot kb. 10 másodpercig, amíg a ventilátorfokozat kijelzésén meg nem jelenik az **1**.
- Ezután nyomja meg egymás után
  - a világítás  gombot,
  - a „—“ gombot, majd újra
  - a világítás  gombot.

Ha a Powermanagement be van kapcsolva, az **1** és **B** kijelzők folyamatosan világítanak.

Ha ki van kapcsolva, az **1** és **B** kijelzők villognak.

- A PowerManagement kikapcsolásához nyomja meg a „-“ gombot.

Az **1** és **B** kijelzések villognak.

- Bekapcsoláshoz nyomja meg a „+“ gombot.

Az **1** és **B** kijelzések folyamatosan világítanak.



- Hagyja jóvá a műveletet a késleltetett leállítás gombbal .

Mindegyik ellenőrzőlámpa kialszik.

Ha 4 percen belül nem történik meg az ön jóváhagyása, akkor a készülék a régi beállítást tartja meg.

### Biztonsági kikapcsolás



Ha deaktiválja a PowerManagement funkciót, a bekapcsolt páraelszívó 12 óra után automatikusan kikapcsol (a ventilátor és a főzőlap megvilágítása).

- Ismételt bekapcsoláshoz nyomja meg a Be/Ki  vagy a világítás  gombot.

# Kezelés (Automatikus és kézi üzem)

## Üzemóra-számláló

A páraelszívó elmenti az időt, amennyit üzemben van.



Az üzemórák számlálói a  zsírszűrő szimbólum vagy a  szagszűrő szimbólum felvillanásával jelzik, ha a szűrőket tisztítani vagy cserélni kell. Információkat a tisztításról és a szűrő cseréjéről és az üzemórák visszaállításáról a „Tisztítás és ápolás“ fejezetben talál.

### A zsírszűrő üzemóra-számlálójának módosítása

Az üzemóra-számlálót saját főzési szokásaihoz igazíthatja.

Gyárilag 30 órás tisztítási ciklus van beállítva.



- Ha sokszor süt, illetve sokat használja az olajsütőt, akkor érdemes egy rövidebb, 20 órás ciklust beállítani.
- Ha csak alkalmanként főz, akkor is rövid tisztítási intervallumot érdemes beállítani. Ezáltal megakadályozza, hogy a felgyülemlett zsír megkeményedjen, ami a tisztítást megnehezíti.
- Választható hosszabb, 40 vagy 50 órás tisztítási ciklus is, ha ön rendszeresen nagyon zsírszegényen főz.

- Kapcsolja ki a ventilátort és a világítást.
- Nyomja meg egyidejűleg a <sup>5</sup>  <sup>15</sup> késleltetett leállítás gombot és az üzemóra   gombot.

A  zsírszűrő piktogram és a ventilátorfokozat kijelzése villog.

Az **1** - **B** kijelzők mutatják a beállított időt:

- 1..... kijelző: 20 óra
- 2..... kijelző: 30 óra
- 3..... kijelző: 40 óra
- B**..... kijelző: 50 óra

- A „-“ gomb megnyomásával rövidebb, a „+“ gomb megnyomásával hosszabb üzemidőt választhat.
- Hagyja jóvá a műveletet az   üzemóra gombbal.

Mindegyik lámpa kialszik.

Ha 4 percen belül nem hagyja jóvá a műveletet, akkor a készülék a régi beállítást tartja meg.

# Kezelés (Automatikus és kézi üzem)



## A szagszűrő üzemóra-számlálójának módosítása vagy kikapcsolása

A szagszűrő a keringtetett levegős üzemmódhoz szükséges.

Az üzemóra-számlálót saját főzési szokásaihoz igazíthatja.

Az elszívó üzemmódhoz kikapcsolva kell lennie.



Gyárilag 180 órás csereciklus van beállítva.

- Kapcsolja ki a ventilátort és a világítást.
- Nyomja meg egyidejűleg a „+“ gombot és az üzemóra   gombot.

A  szagszűrő piktogram és a ventilátorfokozat kijelzése villog.

Az **1 - B** kijelzők mutatják a beállított időt:

- 1**..... kijelző: 120 óra
- 2**..... kijelző: 180 óra
- 3**..... kijelző: 240 óra
- A B**..... kijelző nincs aktiválva





- A „+“ vagy a „-“ gomb megnyomásával válassza ki a kívánt időt.
- Hagyja jóvá a műveletet az   üzemóra gombbal.

Mindegyik ellenőrzőlámpa kialszik.

Ha 4 percen belül nem hagyja jóvá a műveletet, akkor a készülék a régi beállítást tartja meg.

## Üzemóra-számláló lekérdezése

Az üzemidő lejártá előtt megjelenítheti, hogy az idő hány százaléka telt már le.

- Kapcsolja ki a ventilátort a Be/Ki gombbal .
- Nyomja meg és tartsa lenyomva az   üzemóra gombot.
  - egyszer, a zsírszűrők üzemidejének lekérdezéséhez. Világít a  zsírszűrő piktogram.
  - kétszer, a szagszűrők üzemidejének lekérdezéséhez. Világít a szagszűrő piktogram .

Egyszerre villog a ventilátorfokozat egy vagy több kijelzője.

A villogó kijelzők száma adja meg az eltelt üzemidő százalékos értékét.

- 1** ..... kijelző: 25 %
- 1 és 2** ..... kijelző: 50 %
- 1 - 3** ..... kijelző: 75 %
- 1 - B** ..... kijelző: 100 %

A páraelszívó kikapcsolásakor vagy áramkimaradás esetén a készülék eltárolja az eltelt üzemórak számát.

# Kezelés (Automatikus és kézi üzem)

---

## A páraernyő magasságállítása

A páraernyő eltolása révén a

- páraelszívó magasságát a beépítési helyzethez lehet illeszteni,
  - a munkateret a páraelszívó alatt a mindenkori használó testméretéhez lehet illeszteni,
  - erős páraképződés esetén a páraernyő leeresztése révén a főzési gőzök jobb befogása érhető el,
  - a páraernyő feltolása révén igény esetén a főzőlap fölött nagyobb munkateret lehet elérni.
- A  $\vee/\wedge$  gombok rövid megnyomása révén a páraernyő le, vagy fel mozdul el.
  - A két gomb egyikének ismételt megnyomására a páraernyő megáll.

Ha nem állítja meg, a páraernyő automatikusan a felső, vagy alsó végpontig halad.

A több percen át tartó tartós üzem a hajtás lekapcsolásához vezethet. Egy pihenési fázist követően újra használható.



## Energiatakarékossági tanácsok

---

Ez a páraelszívó nagyon hatékony és energiatakarékos. A következő intézkedések támogatják önt a takarékos használat során:

- Gondoskodjon a főzéskor a konyha jó szellőztetéséről. Ha elszívó üzemben nem elegendő levegő áramlik be, a páraelszívó nem működik hatékonyan és megnövekedett üzemelési zaj keletkezik.
- Főzzön a lehető legalacsonyabb főzési fokozaton. A kevés főzési pára a páraelszívónál alacsony teljesítményfokozatot és ezáltal kevesebb energiafogyasztást jelent.
- Tisztítsa meg, vagy cserélje ki a szűrőt rendszeres időközönként. Az erősen szennyezett szűrők csökkentik a teljesítményt, megnövelik a tűzveszélyt és higiéniai kockázatot jelentenek.
- Használja a Con@ctivity funkciót. A páraelszívó automatikusan be- és kikapcsol. A páraelszívó kiválasztja az optimális teljesítményfokozatot a főzési szituációhoz, és gondoskodik ezáltal az alacsony energiafogyasztásról.
- A páraelszívó manuális kezelése esetén vegye figyelembe a következőket:
  - Ellenőrizze a páraelszívón a választott teljesítményfokozatot. Általában elegendő egy alacsony teljesítményfokozatot. Csak akkor használja a Booster fokozatot, ha szükségés.
  - Erős páraképződés esetén időben kapcsoljon át magasabb üzemi fokozatra. Ez hatékonyabb annál, mint ha a páraelszívót hosszú ideig működtetve próbálná semlegesíteni a konyha légterében már eloszlott főzési párát.
  - Ügyeljen arra, hogy a páraelszívót a főzés után ismét kikapcsolja. Ha főzés után a konyha levegőjéből még el kell távolítani a párát és a szagokat, használja a késleltetett leállítás funkciót. A ventilátor a választott késleltetett leállítás után automatikusan kikapcsol.

# Tisztítás és ápolás

 Minden karbantartás és ápolás előtt a páraelszívót válassza le a vilamos hálózatról (lásd a „Biztonsági utasítások és karbantartás” fejezetet).

## Burkolat

### Általános megjegyzések

A felületek és a kezelőelemek nem megfelelő tisztítószer használata esetén károsodhatnak.

Ne használjon olyan tisztítószert, amely marólúgot, savat, kloridot vagy oldószert tartalmaz.

Ne használjon maró hatású tisztítószereket, pl. súrolóport, súrolófolyadékot, súrolószivacsokat mint pl. edénysúroló szivacsokat vagy használt szivacsokat, amelyek súroló hatású anyagok maradványait tartalmazják.

 A páraelszívóban lévő nedvesség károkat okozhat.  
Ügyeljen arra, hogy ne jusson nedvesség a páraelszívóba.

- Az összes felületet és kezelőelemet kizárólag enyhén nedves szivacskendővel, mosogatószerrel és meleg vízzel tisztítsa.
- Utána puha kendővel törölje szárazra a felületeket.

### Különleges útmutatások a nemesacél felületekhez

Az útmutatások a kezelőgombokra nem érvényesek.

Az általános útmutatásokon kívül a nemesacél felületek tisztításához nem maró hatású nemesacél-tisztítószer alkalmas.

A gyors újrászennyeződés megakadályozására javasolt a nemesacél ápolószerral való kezelés (a Miele Ügyfélszolgálatánál kapható).

### Különleges utasítások színes bevonatú burkolatokhoz

(Egyedi készülékek)

- Tisztításhoz vegye figyelembe ennek a fejezetnek az általános útmutatásait.

Tisztításkor kis karcok keletkezhetnek a felületen. A konyha megvilágításától függően ez optikai hátrányokhoz vezethet.

## Különleges útmutatások a kezelőelemekhez

A kezelőelemek elszíneződhetnek vagy megváltozhatnak, ha hosszabb ideig vannak szennyeződéseknek kitéve.

Ezért azonnal távolítsa el a szennyeződésekét.

Nemesacél-tisztítószer használata esetén a kezelőelemek felületei károsodhatnak.

Ne használjon nemesacél-tisztítószer a kezelőelemek tisztításához.

## Zsírszűrő

 Tűzveszély!

A túlzásirosodott zsírszűrők gyúlékonyak.

A zsírszűrőket rendszeres időközönként tisztítsa.

A készülék újrahasználható fém zsírszűrői felfogják a konyhai gőz szilárd alkotórészeit (zsír, por stb.), és így megakadályozzák a páraelszívó elszennyeződését.

A zsírszűrőket rendszeres időközönként meg kell tisztítani.

Erősen szennyezett zsírszűrők csökkentik a szívóteljesítményt, és a páraelszívó és a konyha erősebb elszennyeződéséhez vezet.

## Tisztítási időközök

Az összegyűlt zsír hosszabb idő elteltével megkeményedik és megnehezíti a tisztítást. Ezért javasolt a zsírszűrőket három-négy hetente tisztítani.

Az üzemóra-számláló a zsírszűrő pictogram  kigyulladásával emlékezteti önt a zsírszűrők rendszeres tisztítására.

Az üzemóra-számláló ciklusát a saját főzési szokásaihoz igazíthatja (lásd a „Kezelés (Automatikus és manuális üzem)“ fejezetet).

# Tisztítás és ápolás

## A zsírszűrő kivétele

⚠ Szerelése közben a szűrő lees-  
het.

Ez a szűrő és a főzőlap sérüléséhez  
vezethet.

Szerelés közben biztos kézzel tartsa  
a szűrőt.

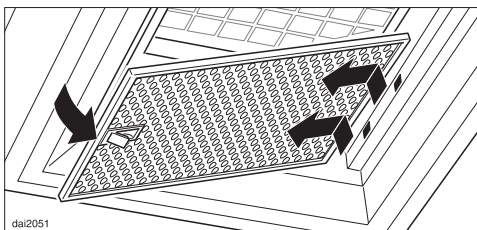

- Nyissa ki a zsírszűrő zárját, fordítsa a zsírszűrőt kb. 45°-os szögben lefelé, akassza ki és vegye ki.

## Zsírszűrők tisztítása kézzel

- Tisztítsa meg a zsírszűrőket mosogatókefével, enyhe kézi mosogatószeres meleg vízben. Ne használjon koncentráltan kézi mosogatószert.

## Nem alkalmas tisztítószer

A nem alkalmas tisztítószer rendszeres használata a szűrőfelületek károsodásához vezethet.

A következő tisztítószer nem használható:

- Vízkőoldó tisztítószer,
- Súrolópor vagy súrolótej
- Agresszív általános tisztítószer és zsíroidó spray
- Tűzhelytisztító spray

## A zsírszűrők tisztítása mosogatógépben

- A zsírszűrőt lehetőség szerint függőlegesen vagy döntve helyezze az alsó kosárba. Ügyeljen arra, hogy a mosogatókar szabadon tudjon mozogni.
- A háztartásban megszokott gépi mosogatószert használjon.
- Legalább 50°C és legfeljebb 65°C hőmérsékletű mosogatóprogramot állítson be.

A zsírszűrők mosogatógépben történő tisztításakor az alkalmazott tisztítószerrel függően előfordulhat a belső szűrőfelületek maradandó elszíneződése. Ennek nincs hatása a zsírszűrők funkciójára.

## A tisztítás után

- Tisztítás után a szárításhoz helyezze a zsírszűrőket egy nedvszívó alátételre.
- A kivett zsírszűrőknél tisztítsa meg a burkolat hozzáférhető részeit is a lera-kódott zsirtól. Ezáltal megelőzi a tűz-veszélyt.
- Helyezze vissza a zsírszűrőket. A zsírszűrők behelyezésekor ügyeljen arra, hogy a zár lefelé mutasson.

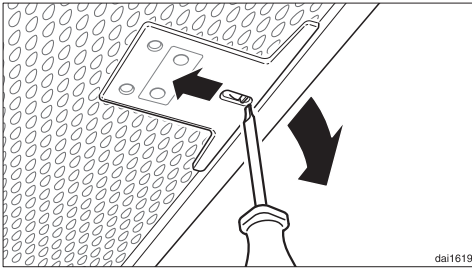

- Ha a zsírszűrők egyszer fordítva kerülnének behelyezésre, akkor a nyílásokon át egy kis csavarhúzó segítségével reteszelteti ki azokat.

## A zsírszűrő üzemóra-számlálójának visszaállítása

Tisztítás után az üzemóra-számlálót vissza kell állítani.

- Bekapcsolt ventilátornál nyomja meg a  üzemóra gombot kb. 3 másodpercig, amíg már csak az **1** kijelző villog.

Kialszik a  zsírszűrő piktogram.

Ha a zsírszűrőket az üzemórák letelte előtt tisztítja meg:

- Nyomja meg az  üzemóra gombot kb. 6 másodpercig, amíg már csak az **1** kijelző villog.

## Szagszűrő

Keringtetéses üzemmód esetén a zsírszűrőkhöz egy szagszűrőt is be kell helyezni. Ez főzéskor megköti a szagokat.

A szagszűrő a páraernyőben a zsírszűrők felé kerül behelyezésre.

## Szagszűrő behelyezése/cseréje

- A szagszűrő beszereléséhez vagy cseréjéhez először vegye ki a zsírszűrőket.
- Vegye ki a szagszűrőt a csomagolásból.

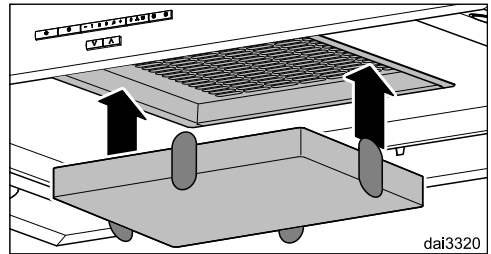

- A szagszűrőt nyomja be a szívókeretbe.
- Tegye vissza a zsírszűrőket.

# Tisztítás és ápolás

---



## Csereintervallum

- Mindig akkor cserélje ki a szagszűrőt, ha a szagokat már nem köti meg megfelelően.  
De legkésőbb 6 havonta cserélni kell.

Az üzemóra-számláló a szagszűrő piktogram  kigyulladásával emlékezteti Önt a szagszűrő rendszeres cseréjére.



## A szagszűrő üzemóra-számlálójának visszaállítása

A csere után az üzemóra-számlálót vissza kell állítani.

- Ehhez bekapcsolt ventilátornál nyomja meg kétszer az   üzemóra-gombot és tartsa nyomva kb. 3 másodpercig, amíg már csak az **1** kijelző villog.

Kialszik a szagszűrő piktogram .

Ha a szagszűrőt az üzemórák letelte **előtt** cseréli ki:

- Nyomja meg kétszer az   üzemóra-gombot és tartsa nyomva kb. 6 másodpercig, amíg már csak az **1** kijelző villog.

## A szagszűrő ártalmatlanítása

- A használt szagszűrőket a háztartási szemétbe dobhatja.

## Regenerálható szagszűrő

Ehhez a páraelszívóhoz regenerálható szagszűrő kapható. A sütőben való regenerálásnak köszönhetően többször felhasználható.

- Az összeszerelés és használat során vegye figyelembe a termék használati útmutatóját.

A szagszűrőket beszerezheti a Miele webáruházban, a Miele az Ügyfélszolgálat (lásd e használati utasítás végén) vagy a Miele szakkereskedőnél.

A típusmegnevezést a „Műszaki adatok“ fejezetben találja meg.

## Szerelés előtt

⚠ Szerelés előtt vegye figyelembe az ebben a fejezetben és a „Biztonsági utasítások és figyelmeztetések” fejezetben található összes információt.

## Szerelési anyagok

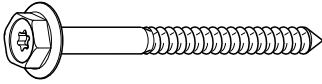

4 db 7 x 110 mm-es csavar és

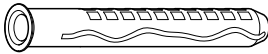

4 db 10 x 80 mm-es dübel  
a páraelszívó mennyezetre történő rögzítéséhez.

A tipliket beton födémekben való használatát európai műszaki engedély tanúsítja.

A tipliket csak a mellékelt 7 x 110 mm-es csavarokkal használja! Más mennyezeti szerkezetekhez az azoknak megfelelő rögzítő elemeket válasszon. Ügyeljen a mennyezet kiégítő teherbíró képességére.

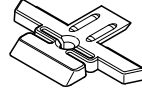

### 4 teleszkóptartó

a teleszkóp beállításához és rögzítéséhez



4 db M4 x 8,5 mm csavar  
a teleszkóptartók rögzítéséhez



### 4 csavar M4 x 8 mm

a távtartó keretnek a tartókeretre való rögzítéséhez

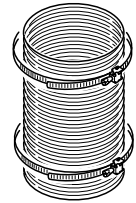
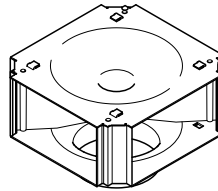

### DUI 32 átalakító készlet keringtetett levegős üzemmódnál

(utólag vásárolható tartozék; nem része a szállítási csomagnak) Az átalakító készlet fordítókönyököt, alu tömlőt és csőbilincseket tartalmaz.

A páraelszívóhoz további szerelési tartozékok is lehetnek mellékelve, amik ehhez a típushoz nem szükségesek.

08571140

08622161

08095872

08162250

08162240

4db3149

# Telepítés

## Készülék méretek

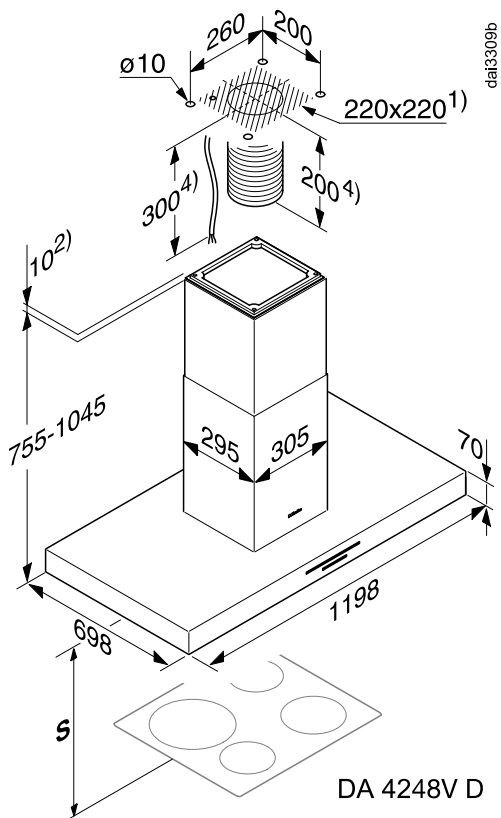
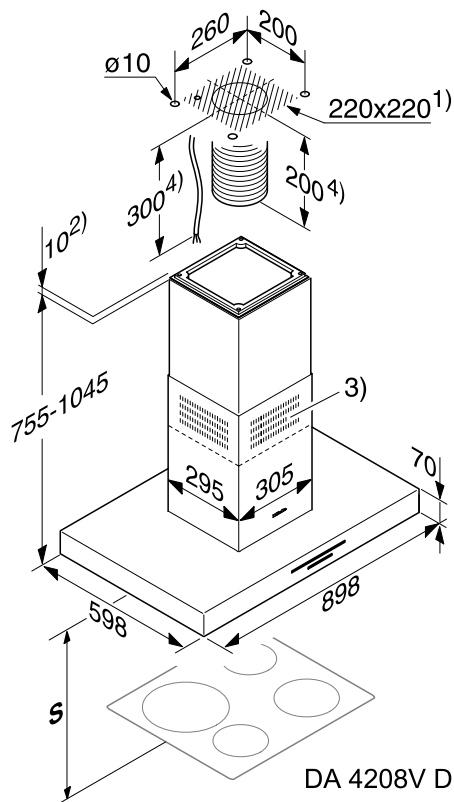

- ① Beépítési terület: átvezetés az elszívó cső, a hálózati kábel, és a ...EXT típus-család készülékei esetén a külső ventilátorhoz való összekötő kábel számára. Keringtetéses üzemmód esetén csak az egy hálózati kábel beépítése szükséges.
- ② Alternatív szerelési mód távtartó kerettel
- ③ A levegő kilépési helye keringetésnél felülre szerelve
- ④ A mennyezetben lévő csatlakozótól a páraelszívóban lévő csatlakozóig elő kell készíteni egy hálózati kábelt, elszívó üzemnél pedig egy rugalmas elszívó vezetékét.

Elszívott levegő csatlakozás  $\varnothing 150$  mm



## A főzőhely és a páraelszívó közötti távolság (S)

A főzőkészülék és a páraelszívó alsó széle közötti távolság megválasztásánál vegye figyelembe a főzőeszköz gyártójának adatait.

Ha ott nagyobb távolságok nincsenek megadva, akkor legalább a következő biztonsági távolságokat kell betartani.

Ehhez vegye figyelembe a „Biztonsági utasítások és figyelmeztetések“ fejezetet is.

Főzőeszköz	Távolság (S) legalább
Elektromos tűzhely	450 mm
Villamos grill, fritőz (villamos)	650 mm
Több égős gáztűzhely ≤ 12,6 kW összteljesítmény, az égők egyike sem > 4,5 kW	650 mm
Több égős gáztűzhely > 12,6 kW és ≤ 21,6 kW összteljesítmény, az égők egyike sem > 4,8 kW	760 mm
Több égős gáztűzhely > 21,6 kW összteljesítmény, vagy az égők egyike > 4,8 kW.	nem lehetséges
Egyégős gáztűzhely ≤ 6 kW teljesítmény	650 mm
Egyégős gáztűzhely > 6 kW és ≤ 8,1 kW teljesítmény	760 mm
Egyégős gáztűzhely > 8,1 kW teljesítmény	nem lehetséges

A megadott távolságok alá leengedett szívóernyő esetén nem szabad menni.

A végállaskapcsoló mozgatásával a lehetséges beállítási tartomány lefelé korlátozható (lásd „Szerelés“).

## Szerelési javaslatok

- A páraelszívó alatti szabad, kényelmes munkához az elektromos tűzhelyeknél is ajánlatos minimum 650 mm-es távolságot tartani.
- A szerelési magasság megválasztásánál vegye figyelembe a felhasználók testmagasságát. Tegye lehetővé a tűzhelynél való kényelmes munkát és a páraelszívó optimális kezelhetőségét.
- Vegye figyelembe, hogy a gőz a tűzhelytől mért egyre nagyobb távolsággal egyre nehezebben fogható fel.
- A gőz optimális felfogásához ügyelni kell arra, hogy a páraelszívót a főzőlap fölé, középre kell felszerelni, nem oldalra vagy hátra.
- A főzőlapnak lehetőleg keskenyebbnek kell lennie, mint a páraelszívónak. A főzőlap legfeljebb ugyanolyan szélességű lehet.
- A felszerelési helynek problémamentesen megközelíthetőnek kell lennie. A páraelszívónak egy esetlegesen előforduló javításnál is akadálytalanul elérhetőnek és leszerelhetőnek kell lennie. Vegye ezt figyelembe pl. szekrények, polcok, fedelek vagy dekorációs elemek elhelyezésekor a páraelszívó környezetében.

## A védőfólia eltávolítása

A szállítás közbeni sérülések elkerülése érdekében a készülékház részei védőfóliával vannak borítva.

- Szerelés előtt távolítsa el a védőfóliát. A fólia segédeszköz nélkül lehúzható.

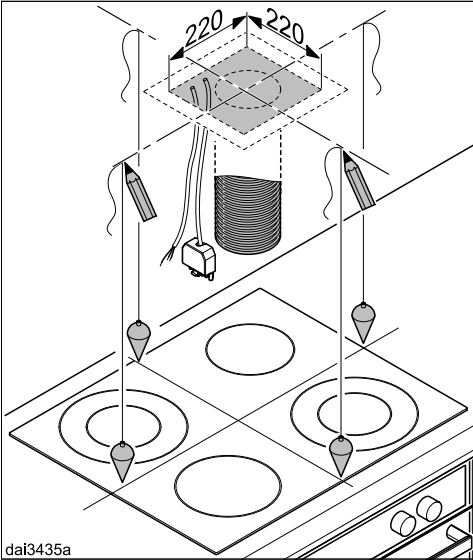

- Jelöljön két középvonalat a födémmre.

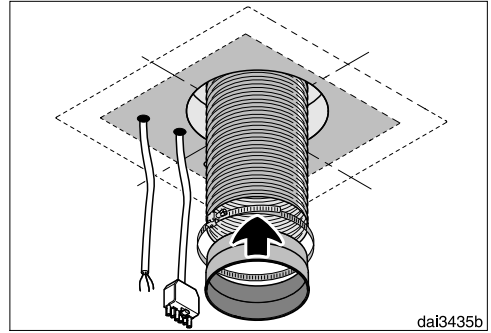

- Elszívó üzemnél:

- Vezessen el egy elszívó vezetékét a födémben és vezesse azt ki a födémből a megjelölt területen. A födémtől a páraelszívó elszívó csatlakozásáig egy kb. 200 mm hosszúságú elszívó csőre van szükség.
- Rögzítse a kifúvócsonkot az elszívó vezetékhez, például egy rugalmas elszívó csövet egy tömlőbilinccsel (utólag vásárolható tartozék).
- Építsen ki egy hálózati kábelt és a ...EXT típuscsalád készülékei esetén egy összekötő kábelt a külső ventilátorhoz a mennyezetben és vezesse ki a kábeleket a megjelölt területen a mennyezetből. A mennyezettől a páraelszívóig kb. 300 mm hossza van szükség.

# Telepítés

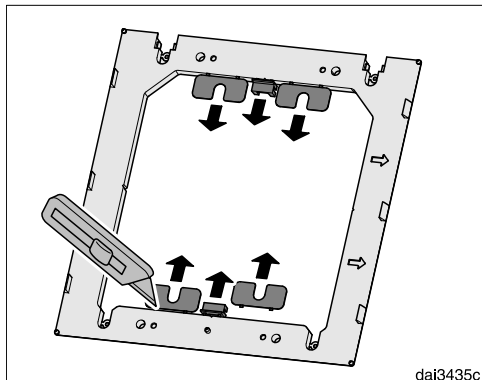

- Oldja egy késsel a négy kiegyenlítő darabot és a mellékelt távtartó keret két paneljét.

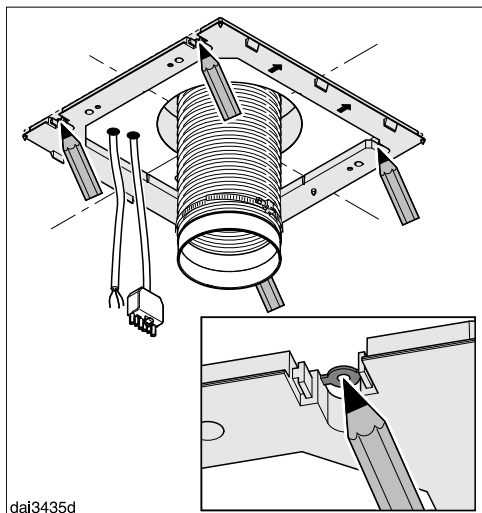

- Használja a távtartó keretet fúrósablonként. Helyezze el a födémen, a nyílak előre mutassanak. Állítsa be a távtartó keretet a beütések segítségével a középvonalakhoz és jelölje meg a furatokat.

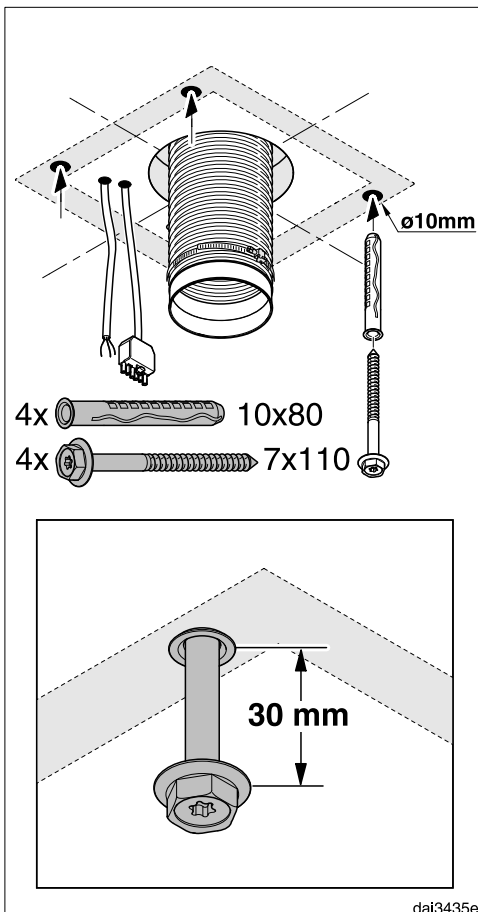

- Készítsen négy furatot a mellékelt dübelek számára, Ø 10 mm, kb. 115 mm mélyen.
- Dugja a négy dübelt a furatokba és csavarja be a négy csavart. Hagyja azokat kb. 30mm-re kiállni.



# Telepítés

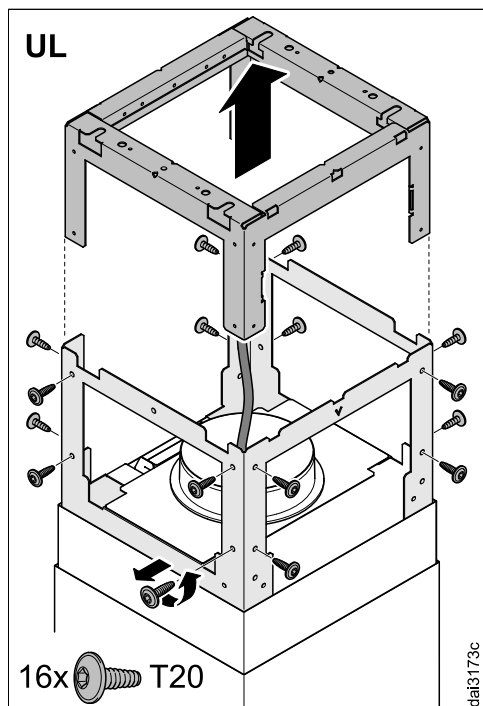

- Oldja meg a rögzítő csavarokat és vegye ki a tartó keret felső részét.

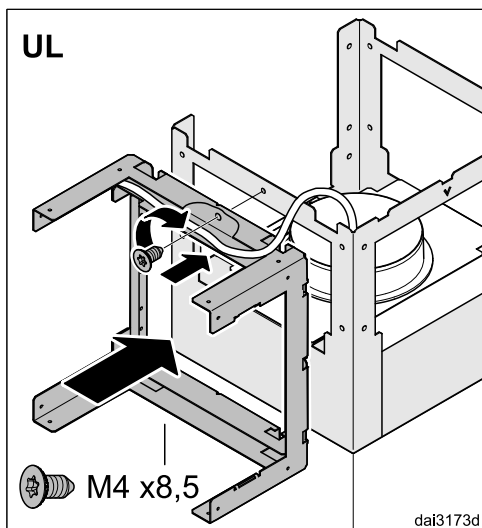

- A felső részt rögzítse átmenetileg oldalt, a tartó kereten.

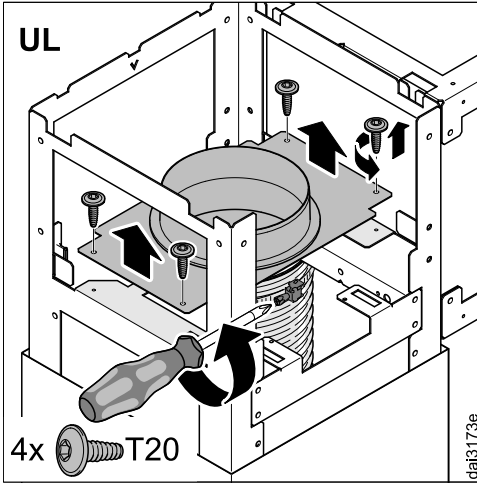

- Oldja a csavarokat az elszívó csanokról és a belül lévő tömlőről és vegye le az elszívó csanokot. A keringtetéses üzemmód esetén nem lesz rá szükség.

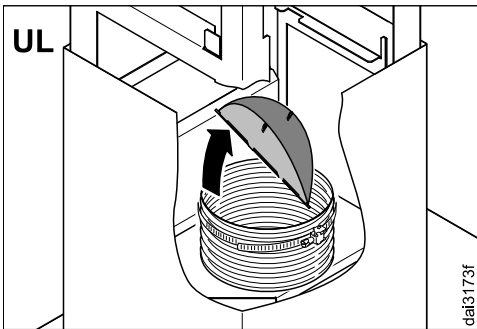

- Húzza ki a visszatoló csappantyút. A keringtetéses üzemmód esetén nem lesz rá szükség.

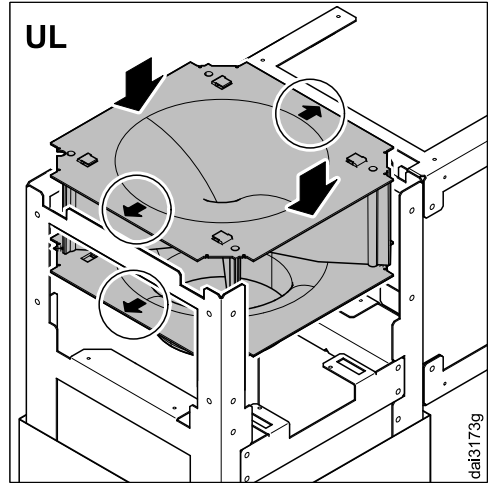

- Helyezze be az átirányító váltót a tartó keretbe, a nyilak először oldalra mutassanak.

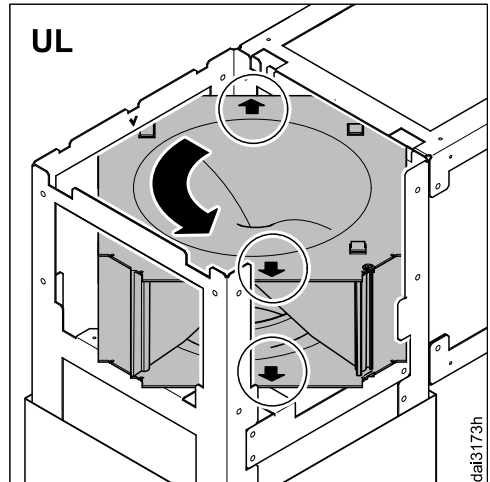

- Fordítsa el az átirányító váltót 90°-kal, a nyilak előre és hátra mutassanak.

# Telepítés

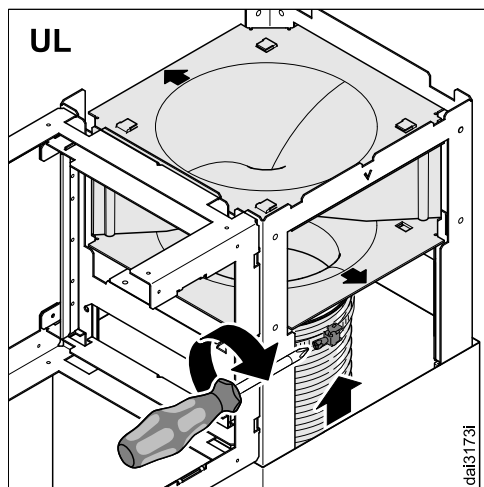

- Rögzítse a tömlőt a tömlőbilinccsel a fordítókönyökhöz.
- Ellenőrizze a tömlő szilárd rögzítését.

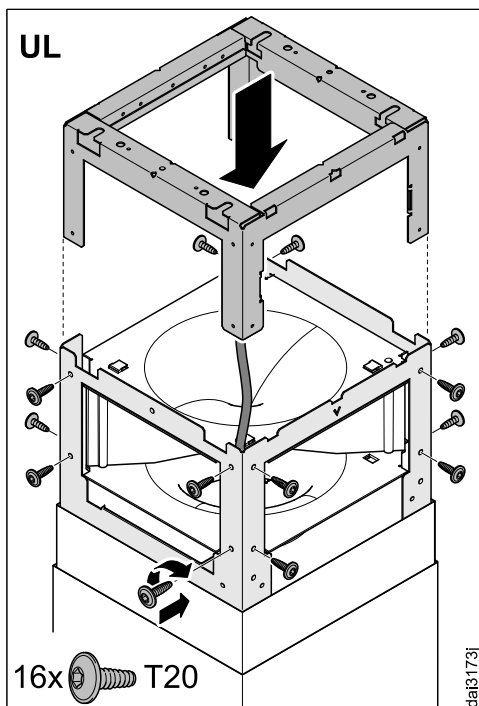

- A tartó keret felső részét helyezze vissza és rögzítse.



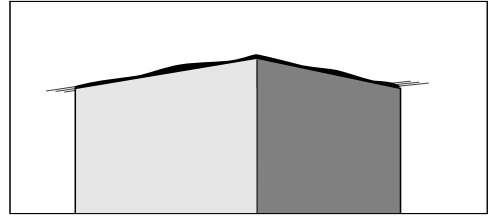
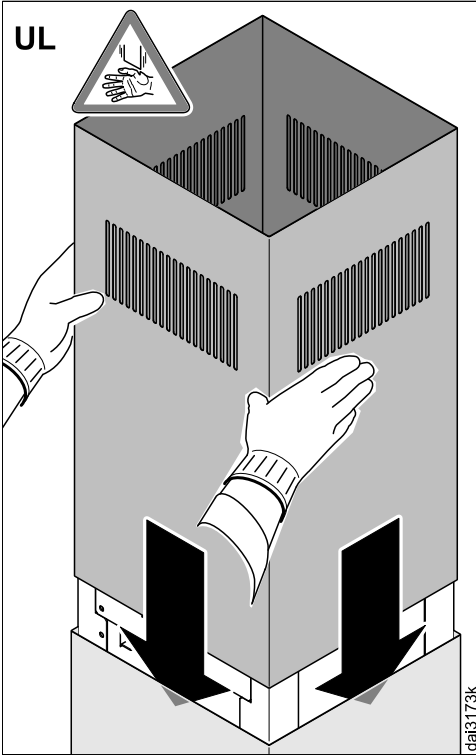

dai3152

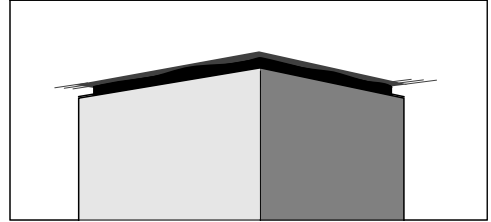

A kürtő és a mennyezet közé egy **táv-  
tartó keretet** lehet szerelni. Akkor lehet  
használni, ha optikai okokból a meny-  
nyezet és a kürtő között távolságra van  
szükség (árnyékhézag). Ez szükséges  
lehet például, ha a mennyezet nem víz-  
szintes, vagy egyenetlen. A páraelszívót  
a mellékelt kiegyenlítő csíkokkal függő-  
legesbe kell állítani. Az optikai egyenet-  
lenségeket a kürtő és a mennyezet kö-  
zött az árnyékhézzal lehet eltakarni.

- Helyezze be ismét a teleszkópot. A keringtető rács felfelé nézzen.

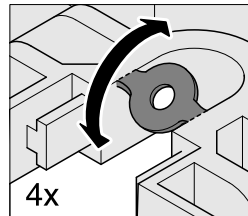

4x

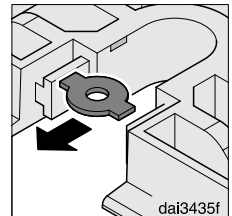

dai3435f

- Ha Ön a páraelszívót távtartó kerettel kívánja felszerelni, oldja a négy betétet a rögzítő furatokból.

# Telepítés

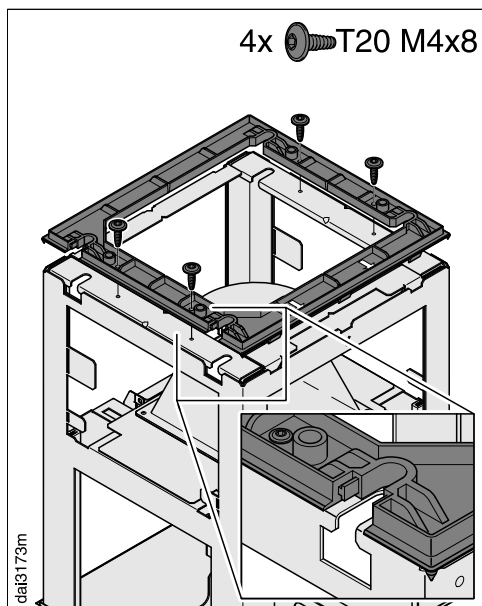

- Szerelje a távtartó keretet a tartó ke-  
retre.

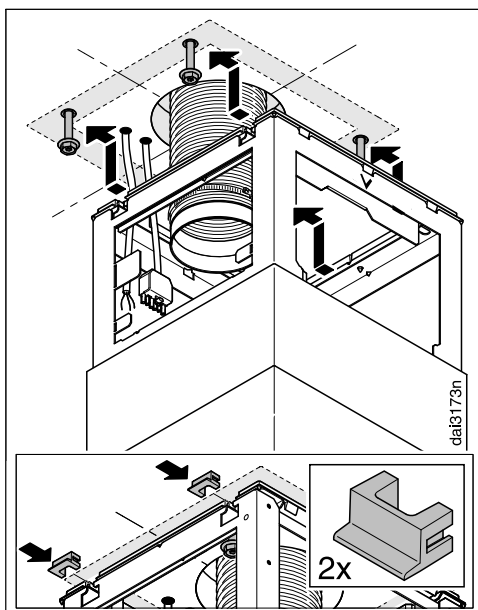

- Akassza be a páraelszívót a négy  
csavarra. Ügyeljen arra, hogy a kezelő  
felület előre nézzen.
- A távtartó keret használatakor helyez-  
ze a két panelt a rögzítőnyílásokba.

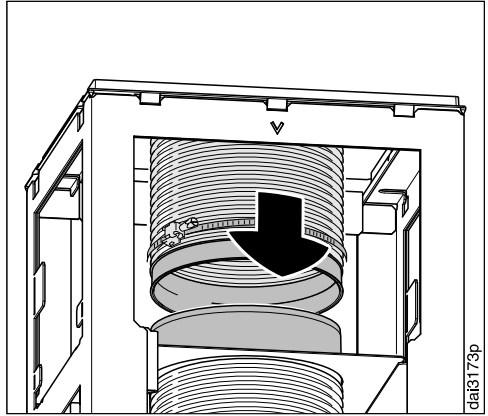
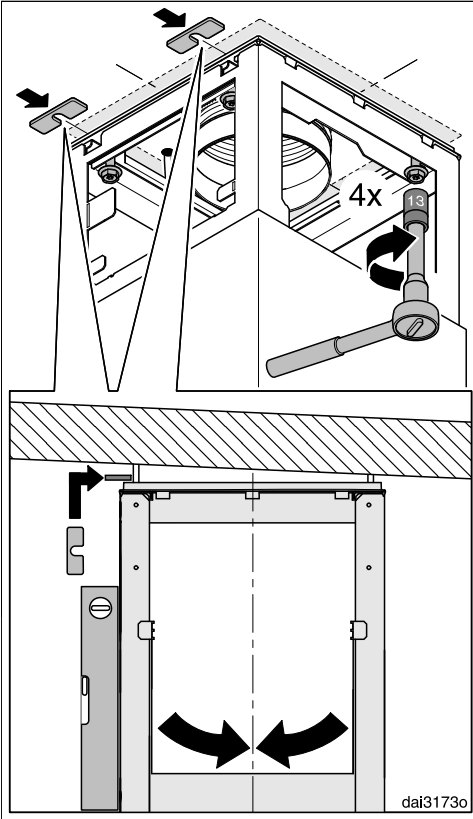

- Helyezze az elszívócsövet a kifúvócsonkra.
- Csak az ...EXT sorozatú készülékek-nél: Kösse össze a páraelszívót és a külső ventilátort az összekötőkábelek segítségével.

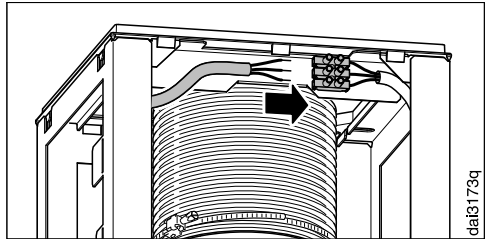

- Igazítsa be a tartóállványt a középvo-nalakhoz és csavarozza fel. A páraelszívó függőleges irányban való beigazításához a kiegyenlítő csíkokat alá lehet helyezni, amelyeket kezdetben a távtartó keretről leoldott.

- Csatlakoztassa a hálózati kábelt. Eh-hez vegye figyelembe az „Villamos csatlakozás” fejezetet.

# Telepítés

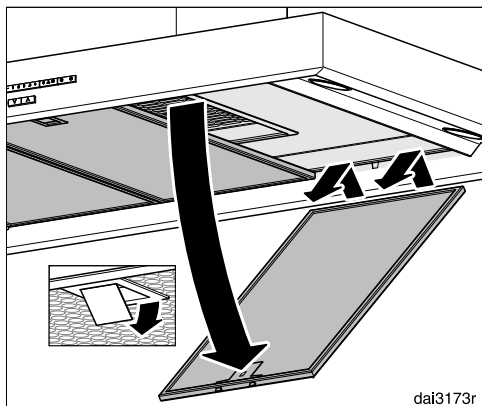

- Vegye ki a zsírszűrőt a páraelszívóból.

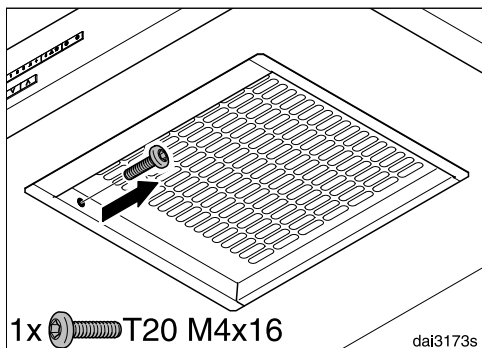

- Csavarja ki a szívókészlet belső oldalán a kémény számára szolgáló biztosító csavart.

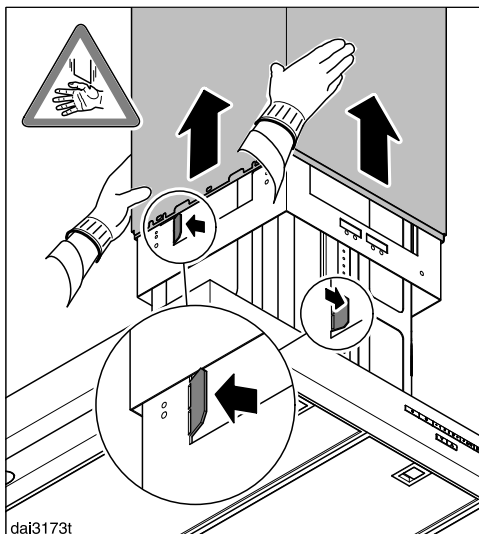

- Tolja össze a kéményt és a teleszkópot, és a tartófüleket hajtsa ki, hogy a kémény és a teleszkóp ne tudjon ismét lecsúszni.

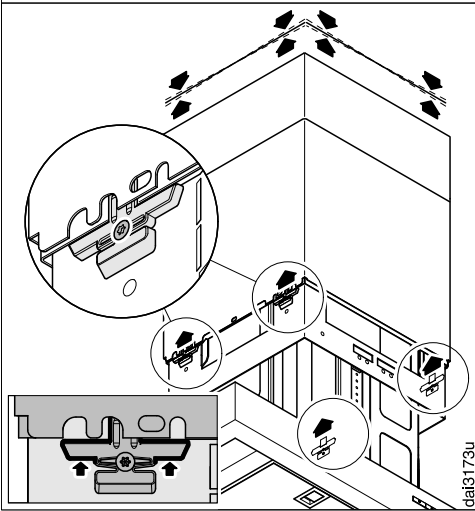
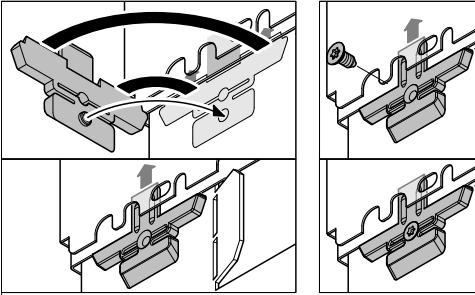

- Helyezze be a négy teleszkóptartót a kémény és a teleszkóp közé. A belül lévő teleszkóp a tartókon fekszik fel. A rögzítő csavarok meghúzása révén a teleszkóptartók szétnyílnak és a teleszkópot felnyomják.

Csak annyira húzza meg a csavarokat, amíg a teleszkóp felső széle egyenletesen felfekszik a födémén vagy a távtartó kereten.

Lefelé mozgó szívóernyőnél a főzőlaphoz viszonyított biztonsági távolság alá nem szabad menni (lásd „Készülékmeretek“). A végállaskapcsoló mozgatásával a lehetséges beállítási tartomány lefelé korlátozható.

- Nyomja meg a √ gombot.

A szívóernyő a legalsó pozícióba mozog.

- Ellenőrizze a főzőlaphoz viszonyított távolságot.

Ha a biztonsági távolság alá megy a szívóernyő, akkor a végállaskapcsolót helyezze át.

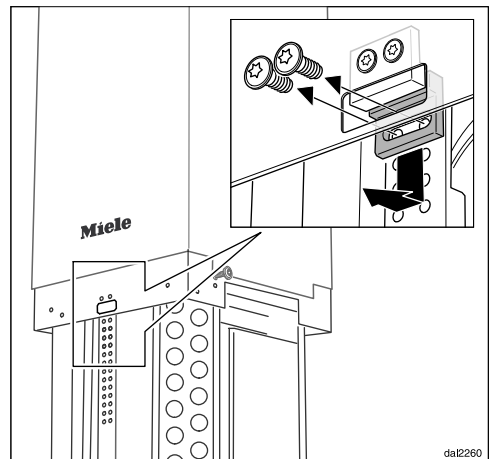

- Oldja ki a felső végállaskapcsolót.

# Telepítés

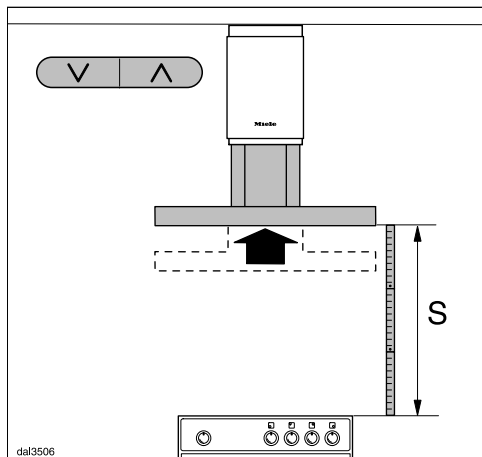

- Mozgassa a szívóernyőt a ^ gomb megnyomásával a szükséges magasságba, és állítsa meg a V vagy ^ gomb megnyomásával.

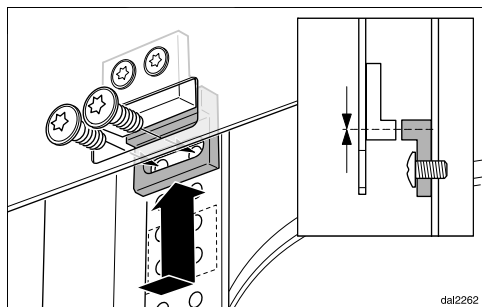

- Csavarja be újra a végállaskapcsolót az ellendarab magasságába.

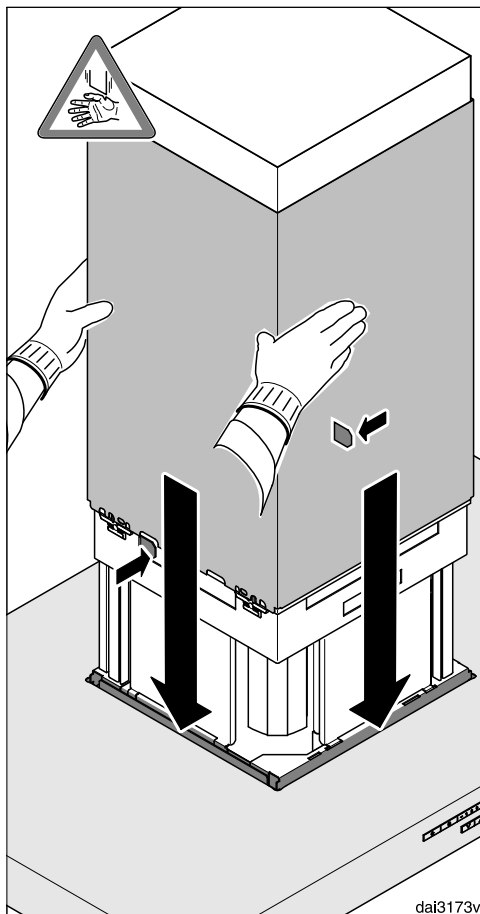

- Tartsa meg a kürtőt, hajtsa vissza a tartófüleket és süllyessze le óvatosan a kürtőt.

A kürtő a páraernyőben lévő kivágásba fog süllyedni.

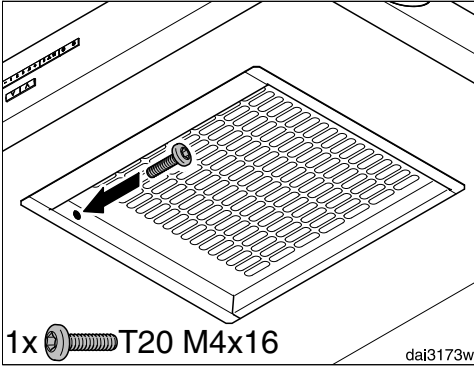

- Csavarja be a biztosítócsavart a belső oldalon.

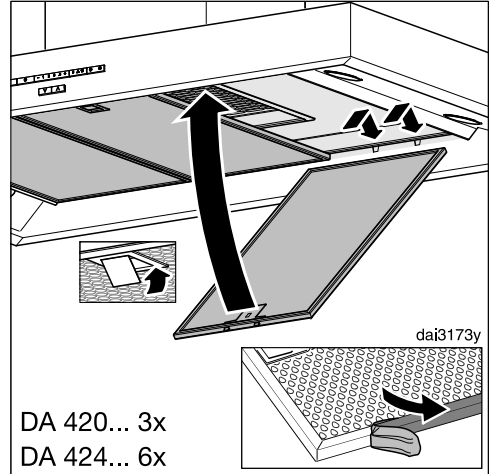

- Húzza le a védőfóliát a zsírszűrőkről.
- Tegye vissza a zsírszűrőket.

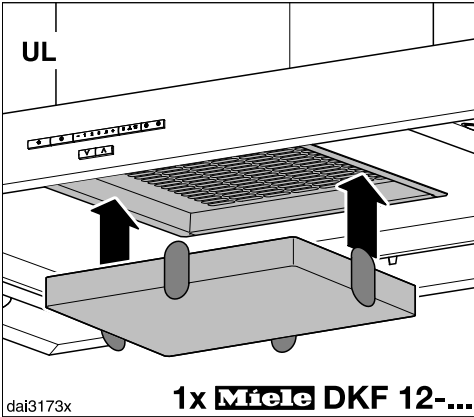

- Keringető üzemmódnál (UL) helyezze be a szagszűrőt.

## Elszívócső

⚠ A páraelszívó és a helyiség levegőjét használó tűzhely egyidejű üzeménél fennáll adott körülmények között a mérgezésveszély!

Feltétlenül vegye figyelembe a „Biztonsági utasítások és figyelmeztetések” fejezetet.

Kétség esetén a veszélytelen üzem az illetékes kerületi kéményseprő által is ellenőriztesse.

Elszívócsőként csak sima csöveket vagy nem gyúlékony anyagból készült rugalmas elszívó tömlőket használjon.

A lehető legnagyobb teljesítmény és a legcsekélyebb áramlási zajok érdekében a következőkre ügyeljen:

- Az elszívócső átmérője lehetőleg ne legyen kisebb 150 mm-nél.
- Ha lapos elvezetőcsatornát alkalmaz, akkor a keresztmetszete nem lehet kisebb, mint az elvezetőcsőnk keresztmetszete.
- Az elszívócsőnek lehetőleg rövidnek és egyenesnek kell lennie.
- Csak nagy sugarú íveket alkalmazzon.
- Az elszívócső nem lehet megtörve vagy összenyomódva.
- Ügyeljen arra, hogy minden csatlakozás szilárd és tömített legyen.

Vegye figyelembe, hogy a levegőáramlás útjában álló akadályok csökkentik a teljesítményt, és növelik az üzemi zajszintet.

- Ha az elszívott levegőt a szabadba kell vezetni, ajánljuk egy teleszkópos fali doboz vagy egy tetőátvezetés beszerelését (utólag vásárolható tartozék).

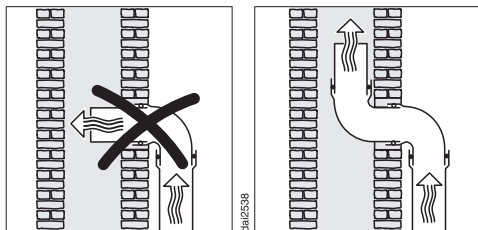

- Ha az elszívott levegőt egy elszívókéménybe kell vezetni, akkor a bevezetőcsőszakot az áramlási irányba kell irányítani.
- Az elszívócső függőleges elhelyezésekor legalább 1 cm-es lejtést tartson méterenként. Ezzel elkerüli, hogy a kondenzvíz a páraelszívóba tudjon folyni.
- Ha az elszívócsövet hűvös helyiségeken, padlásán, stb. vezetik át, nagy hőmérséklet-különbség keletkezhet az egyes területeken belül. Ezért gőz- vagy kondenzvízzel kell számolni. Ez az elszívócső szigetelését teszi szükségessé.



## Hangtompító

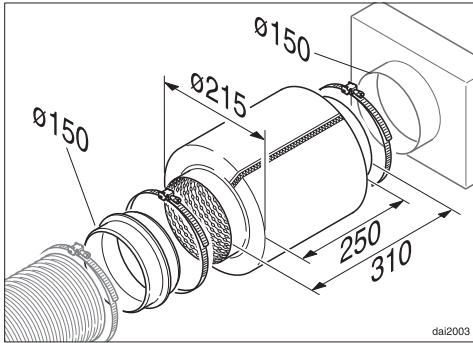

Az elszívócsőbe egy hangtompítót lehet elhelyezni (utólag vásárolható tartozék). Ez szolgál a kiegészítő zajcsillapításra.

## Elszívó üzem

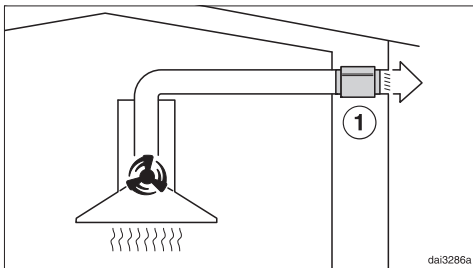

A hangtompító csillapítja egyrészt a kifelé hallható ventilátorzajt, másrészt pedig az elszívócsövön a konyhába jutó külső zajokat is (pl. utca zaja). Ennek érdekében a hangtompítót a ① kilépőnyílás előtt a lehető legközelebb kell elhelyezni.

## Elektromos csatlakoztatás

**⚠** A szakszerűtlen telepítési és karbantartási munkálatok vagy javítások veszélyeztethetik a felhasználót. Az ilyen veszélyekért a gyártó nem vállalja a felelősséget.

A készüléket csak szakképzett elektrotechnikai szakember csatlakoztathatja a villamos hálózatra, aki pontosan ismeri és gondosan betartja az országos előírásokat, illetve a helyi áramszolgáltató kiegészítő előírásait.

A páraelszívót csak előírászerűen telepített villamos hálózatra szabad csatlakoztatni.

A villamos berendezést a VDE 0100 szerint kell kivitelezni!

A biztonság növelése érdekében a VDE a DIN VDE 0100 szabvány 739. részében egy 30 mA kioldóáramú FI-áramvédezőkapcsoló (DIN VDE 0664) bekötését ajánlja.

Hálózati oldalról minden pólushoz megszakítónak kell rendelkezésre állnia.

Megszakítóként min. 3 mm nyitású kapcsolót kell használni. Ilyen lehet a vezetőkvédő kismegszakító, a relé és a biztosító (EN 60335).

A szükséges csatlakoztatási adatokat az adattáblán találja meg (lásd az „Ügyfélszolgálat és garancia” című fejezetet). Ellenőrizze, hogy ezek az adatok az elektromos hálózat feszültségével és frekvenciájával megegyeznek-e.

Ha rugalmas csatlakozókábelt használnak az elektromos hálózathoz való csatlakozáshoz, akkor az egyes vezetékek keresztmetszetének 0,75 mm<sup>2</sup> és 1,5 mm<sup>2</sup> között kell lennie.

# Telepítés

---

## **Kiegészítőleg Ausztria számára**

A csatlakoztatást csak az ÖVE-EN1 szabvány szerinti elektromos hálózatra szabad elvégezni.

A biztonság növelésére az ÖVE a készülék elé egy 30mA (ÖVE-SN 50) kioldóáramú FI-védőkapcsoló bekötését ajánlja.

Az olyan meghibásodások esetén, amelyet saját maga nem tud elhárítani, értesítse Miele szakkereskedőt vagy a Miele gyári Ügyfélszolgálatot.

A Miele gyári ügyfélszolgálatának telefonszámát a használati utasítás végén találja meg.

Az Ügyfélszolgálatnak a páraelszívó típusára és gyári számára van szüksége. Mindkét adatot az adattáblán találja meg.

## **A típustábla elhelyezkedése**

A típustáblát megtalálja, ha kiveszi a zsírszűrőket.

## **Garancia idő és garancia feltételek**

A garancia idő 2 év.

További információkat a mellékelt garancia feltételekben talál.

## Műszaki adatok

Ventilátormotor	130 W
A magasságállítás motorja	175 W
Tűzhely-megvilágítás	4 x 3 W
Teljesítményfelvétel	317 W
Hálózati feszültség, frekvencia	AC 230 V, 50 Hz
Biztosító	10 A
Súly	
DA 4208V D	37 kg
DA 4248V D	45 kg

### Wi-Fi modul

Frekvenciasáv	2,400–2,4835 GHz
Maximális adóteljesítmény	< 100 mW

### Útólag vásárolható tartozék keringtetett levegős üzemmódhoz

DUI 32 átalakító készlet és DKF 12-1 vagy DKF 12-R szagszűrő (regenerálható)

### Megfelelőségi nyilatkozat

A Miele ezúton kijelenti, hogy ez a páraelszívó a 2014/53/EU irányelvnek megfelel.

Az EU-megfelelőségi nyilatkozat teljes szövege a következő weboldalak egyikén érhető el:

- Termékek, letöltések: a [www.miele.hu](http://www.miele.hu) oldalon
- Ügyfélszolgálat, információs anyagok, használati utasítások elérhetősége a termék nevének vagy gyári számának megadásával:  
[www.miele.hu](http://www.miele.hu)

### Útmutató az összehasonlító vizsgálatokhoz

Az energiahatékonyság meghatározásának elszívó üzemmódban kell történnie. Gyárilag a keringtetéses üzemmód van beállítva. Az elszívó üzemmódra való átállításhoz a szagszűrő(k) üzemóra számlálóját kell deaktiválni (Lásd: „Első üzembe helyezés“).

## Adatlap háztartási páraelszívóhoz

(EU) Nr. 65/2014 delegált és (EU) Nr. 66/2014 rendelkezés szerint

<b>MIELE</b>	
<b>Modell neve/-megjelölése</b>	DA 4208 V D PURISTIC VARI- RIA
Éves energiafogyasztás ( $AEC_{hood}$ )	30,8 kWh/év
Energiahatékonysági osztály	A+
Energiahatékonysági index ( $EEl_{hood}$ )	43,8
Folyadékdinamikai hatékonyság ( $FDE_{hood}$ )	36,5
Folyadékdinamikai hatékonysági osztály	
A-tól (legmagasabb hatékonyság) G-ig (legalacsonyabb hatékonyság)	A
Megvilágítási hatékonyság ( $LE_{hood}$ )	68,3 lx/W
Megvilágítási hatékonysági osztály	
A-tól (legmagasabb hatékonyság) G-ig (legalacsonyabb hatékonyság)	A
Zsírmegekötési fok	95,1%
Zsírmegekötési fok osztálya	
A-tól (legmagasabb hatékonyság) G-ig (legalacsonyabb hatékonyság)	A
A legjobb hatékonyságnál mért légmennyiség.	298,9 m <sup>3</sup> /h
Légáram (min. sebesség)	180 m <sup>3</sup> /h
Légáram (max. sebesség)	420 m <sup>3</sup> /h
Légáram (intenzív- vagy gyors fokozat)	675 m <sup>3</sup> /h
Max. légáramlás ( $Q_{max}$ )	675 m <sup>3</sup> /h
A legjobb hatékonyságnál mért légnyomás.	387 Pa
A-értékelésű zajkibocsátás (min. sebesség)	39 dB
A-értékelésű zajkibocsátás (max. sebesség)	58 dB
A-értékelésű zajkibocsátás (intenzív- vagy gyors fokozat)	70 dB
A legjobb hatékonyságnál mért elektromos fogyasztás.	88,0 W
Teljesítmény felvétel KI-állapotban ( $P_o$ )	W
Teljesítmény felvétel készenléti állapotban ( $P_s$ )	0,35 W
Megvilágítási rendszer névleges teljesítménye	12,0 W
Megvilágító rendszer átlagos megvilágítási erőssége a főzőfelületen.	820 lx
Időhosszabbítási faktor	0,7

# Műszaki adatok

## Adatlap háztartási páraelszívóhoz

(EU) Nr. 65/2014 delegált és (EU) Nr. 66/2014 rendelkezés szerint

MIELE	
Modell neve/-megjelölése	DA 4248 V D PURISTIC VARI- RIA
Éves energiafogyasztás ( $AEC_{hood}$ )	30,8 kWh/év
Energiahatékonysági osztály	A+
Energiahatékonysági index ( $EEl_{hood}$ )	43,8
Folyadékdinamikai hatékonyság ( $FDE_{hood}$ )	36,5
Folyadékdinamikai hatékonysági osztály	
A-tól (legmagasabb hatékonyság) G-ig (legalacsonyabb hatékonyság)	A
Megvilágítási hatékonyság ( $LE_{hood}$ )	50,0 lx/W
Megvilágítási hatékonysági osztály	
A-tól (legmagasabb hatékonyság) G-ig (legalacsonyabb hatékonyság)	A
Zsírmegekötési fok	95,1%
Zsírmegekötési fok osztálya	
A-tól (legmagasabb hatékonyság) G-ig (legalacsonyabb hatékonyság)	A
A legjobb hatékonyságnál mért légmennyiség.	298,9 m <sup>3</sup> /h
Légáram (min. sebesség)	180 m <sup>3</sup> /h
Légáram (max. sebesség)	420 m <sup>3</sup> /h
Légáram (intenzív- vagy gyors fokozat)	675 m <sup>3</sup> /h
Max. légáramlás ( $Q_{max}$ )	675 m <sup>3</sup> /h
A legjobb hatékonyságnál mért légnyomás.	387 Pa
A-értékelésű zajkibocsátás (min. sebesség)	39 dB
A-értékelésű zajkibocsátás (max. sebesség)	58 dB
A-értékelésű zajkibocsátás (intenzív- vagy gyors fokozat)	70 dB
A legjobb hatékonyságnál mért elektromos fogyasztás.	88,0 W
Teljesítmény felvétel KI-állapotban ( $P_o$ )	W
Teljesítmény felvétel készenléti állapotban ( $P_s$ )	0,35 W
Megvilágítási rendszer névleges teljesítménye	12,0 W
Megvilágító rendszer átlagos megvilágítási erőssége a főzőfelületen.	600 lx
Időhosszabbítási faktor	0,7



**Miele Kft.**

H – 1022 Budapest  
Alsó Törökvész út 2.  
Tel: (06-1) 880-6400  
Fax: (06-1) 880-6402  
E-mail: [info@miele.hu](mailto:info@miele.hu)  
Internet: [www.miele.hu](http://www.miele.hu)

**Gyártó:**

**Miele & Cie. KG**

Carl-Miele-Straße 29  
33332 Gütersloh  
Németország

DA 4208V D, DA 4248V D

hu-HU

M.-Nr. 11 474 790 / 00