

Használati és szerelési útmutató Indukciós főzőlapok



Feltétlenül olvassa el a Használati- és szerelési utasítást a felállítás –
beszerelés – üzembe helyezés előtt.
Ezzel megóvja önmagát és elkerüli a készülék károsodását.

Biztonsági utasítások és figyelmeztetések	6
Az ön hozzájárulása a környezetvédelemhez	19
Áttekintés	20
Főzőlap	20
Kezelő- és kijelzőelemek	22
Főzőzóna adatok	24
Mellékelt tartozékok	25
Első üzembe helyezés	26
A főzőlap tisztítása első alkalommal	26
A főzőlap üzembe helyezése első alkalommal	26
A páraelszívó első üzembe helyezése	26
Miele@home	27
Működési mód	30
Főzőzónák	30
Zajok.....	30
Powermanagement	31
Páraelszívó	32
Főzőedények	33
Energiatakarékossági tanácsok	35
Beállítási tartományok	36
Kezelés	37
Kezelési elv	37
A főzőlap bekapcsolása	38
A teljesítményfokozat beállítása	38
A teljesítményfokozat módosítása.....	38
A főzőzóna/főzőlap kikapcsolása	38
Maradékhő-kijelző	39
A teljesítményfokozat beállítása – kibővített beállítási tartomány	39
Flex főzőfelület	40
Felfűtő automatika.....	41
Booster	42
Melegentartás.....	43
Páraelszívó	44
Időzítő	46
Stopper.....	46
Lekapcsoló automatika	47

Tartalom

Az Időzítő funkciók egyidejű használata	48
Kiegészítő funkciók	49
Stop&Go	49
Memória	49
Törlésvédelem	50
A bemutatótermi üzemmód.....	50
Főzőlap adatainak kijelzése.....	51
Biztonsági berendezések	52
Üzembehelyezési zár/reteszelés	52
Biztonsági kikapcsolás.....	53
Túlhevülés elleni védelem	54
Programozás	55
Adatok a vizsgálóintézetek számára	59
Tisztítás és ápolás	60
Fedőrács / zsírszűrő / szagszűrő.....	62
A fedőrács kivétele	62
A zsírszűrő tisztítása.....	63
A szagszűrő cseréje (csak KMDA 7473 FR-U, KMDA 7473 FL-U)	64
A páraelszívó cseppfogó tálcájának tisztítása.....	64
A ventilátor belső terének tisztítása.....	65
A zsírszűrő üzemóra-számlálójának visszaállítása	65
A szagszűrő üzemóra-számlálójának visszaállítása (csak KMDA 7473 FR-U, KMDA 7473 FL-U).....	65
Mi a teendő, ha	66
Üzenetek a kijelzőkön/kijelzőn	66
Váratlan rendellenesség	68
Nem kielégítő eredmény.....	69
Általános problémák vagy műszaki hibák	69
Utólag vásárolható tartozékok	71
Telepítés	72
Biztonsági útmutatások a beépítéshez	72
Biztonsági távolságok	74
Lehetséges üzemmódok	77
Példák a beépítésre	78
Útmutatások a beépítéshez – ráültethető.....	80

Beépítési méretek – ráültethető.....	83
KMDA 7473 FR-A, KMDA 7473 FR-U	83
KMDA 7473 FL-A, KMDA 7473 FL-U.....	84
Elszívó és irányított keringtető üzemmód.....	85
Plug&Play üzemmód	87
Csatlakozó az ablakkontakthoz, ha szükséges.....	89
Ráültethető kivitel	91
Tanácsok a beépítéshez – síkba építhető.....	92
Beépítési méretek – síkba építhető	95
KMDA 7473 FL-A, KMDA 7473 FL-U.....	95
Elszívó és irányított keringtető üzemmód.....	96
Plug&Play üzemmód	97
Csatlakozó az ablakkontakthoz, ha szükséges.....	98
Síkba építhető kivitel	100
Hátfal kivágás – fúrósablon nélkül.....	101
Elszívócső.....	103
Elektromos csatlakozás.....	104
Ügyfélszolgálat	107
Kapcsolatfelvétel üzemzavarok esetén	107
Típus tábla.....	107
Garancia	107
Termék adatlapok.....	108
Megfelelőségi nyilatkozat.....	110

Biztonsági utasítások és figyelmeztetések

Ez a főzőlap megfelel a kötelező biztonsági előírásoknak. Szakszerűtlen használata azonban személyi sérülésekhez és vagyoni károkhoz vezethet.

Olvassa el figyelmesen a Használati és szerelési utasítást, mielőtt a főzőlapot üzembe helyezi. Ez fontos útmutatásokat tartalmaz a beépítéshez, a biztonsághoz, a használathoz és a karbantartáshoz. Ezáltal védi önmagát és másokat, valamint elkerüli a főzőlap károsodását.

Az IEC 60335-1 szabványnak megfelelően a Miele kifejezetten felhívja a figyelmet arra, hogy a főzőlap telepítéséről szóló fejezetet valamint a biztonsági előírásokat és figyelmeztetéseket feltétlenül el kell olvasni és be kell tartani.

A Miele nem tehető felelőssé azon károkért, amelyek ezeknek az útmutatások figyelmen kívül hagyásából származnak.

Őrizze meg a Használati és szerelési utasítást, és adja azt tovább az esetleges következő tulajdonosnak.

Rendeltetésszerű használat

- ▶ Ez a főzőlap háztartásban és a háztartáshoz hasonló felállítási környezetben történő használatra készült.
- ▶ Ez a főzőlap nem alkalmas a szabadban történő alkalmazásra.
- ▶ A főzőlapot kizárólag háztartási keretek között használja ételek elkészítésére és melegen tartására. Az összes többi felhasználási mód tilos.
- ▶ Azok a személyek, akik fizikai, érzékelési vagy szellemi képességeik vagy tapasztalatlanságuk vagy tájékozatlanságuk miatt nem tudják a főzőlapot biztonságosan kezelni, a kezeléskor felügyelni kell őket. Ezek a személyek csak akkor kezelhetik a főzőlapot felügyelet nélkül, ha úgy elmagyarázták nekik, hogy biztonságosan tudják kezelni. Fel kell tudniuk ismerni és meg kell tudniuk érteni a helytelen használat lehetséges veszélyeit.

Biztonsági utasítások és figyelmeztetések

Gyermekek a háztartásban

- ▶ A nyolc év alatti gyermekeket tartsa távol a főzőlaptól, kivéve, ha állandó felügyelet alatt állnak.
- ▶ Nyolc év feletti gyermekek csak akkor kezelhetik a főzőlapot felügyelet nélkül, ha úgy elmagyarázták nekik, hogy biztonságosan tudják kezelni. A gyermekeknek fel kell tudniuk ismerni és meg kell tudniuk érteni a helytelen használat lehetséges veszélyeit.
- ▶ Gyermekeknek nem szabad a főzőlapot felügyelet nélkül tisztítaniuk.
- ▶ Ügyeljen azokra a gyermekekre, akik a főzőlap közelében tartózkodnak. Soha ne hagyja a gyermekeket a főzőlappal játszani.
- ▶ A főzőlap működés közben felforrósodik és még egy ideig kikapcsolás után is forró marad. Tartsa távol a gyermekeket a főzőlaptól, amíg az annyira le nem hűlt, hogy bármiféle égési veszélyt kizárjon.
- ▶ Égési sérülésveszély! Ne tartson gyermekek számára érdekes tárgyakat a főzőlap feletti vagy mögötti területeken. A gyermekeket ez arra csábíthatja, hogy felmásszanak a főzőlapra.
- ▶ Égési és forrázási veszély! Fordítsa a fazék- és serpenyőfogantyúkat oldalra a munkafelület fölé, hogy a gyerekek ne tudják azokat lehúzni és megégetni magukat.
- ▶ Fulladásveszély! A gyermekek játék közben a csomagolóanyagokat (pl. fólia) magukra tekerhetik, vagy a fejükre húzhatják és megfulladhatnak. A csomagolóanyagokat tartsa távol a gyermekektől.
- ▶ Használja az üzembe helyezési zárat, hogy a főzőlapot a gyermekek felügyelet nélkül ne tudják bekapcsolni. Ha a főzőlapot használja, kapcsolja be a reteszeléset, hogy a gyermekek a (kiválasztott) beállításokat ne tudják megváltoztatni.

Műszaki biztonság

- ▶ A szakszerűtlen telepítési és karbantartási munkálatok vagy javítások veszélyeztethetik a felhasználót. A telepítési és karbantartási munkálatokat vagy javításokat csak a Miele által engedélyezett szakemberek végezhetik el.
- ▶ A főzőlap sérülései veszélyeztethetik az ön biztonságát. Ellenőrizze a látható sérüléseket. Soha ne helyezzen üzembe sérült készüléket.
- ▶ Lehetséges az önálló vagy a hálózattal nem szinkronban álló energiaellátó rendszer időszakos vagy folyamatos üzemeltetése (például sziget hálózatok, biztonsági tartalékrendszerek). Az üzemeltetés feltétele, hogy az energiaellátó rendszer megfeleljen az EN 50160 vagy hasonló szabvány előírásainak.
A házi elosztórendszerrel és ezzel a Miele termékkel kapcsolatban előírányzott óvintézkedéseket a működést és a működési módot tekintve sziget üzemben vagy a hálózattal nem szinkronban álló üzemen is biztosítani kell, illetve azonos intézkedésekkel kell helyettesíteni a telepítésnél. Mint például a VDE-AR-E 2510-2 aktuális kiadványában leírtak szerint.
- ▶ A főzőlap villamos biztonsága csak akkor garantált, ha azt egy előírászerűen kiépített védővezetékes (földelt) hálózati rendszerhez csatlakoztatja. Ennek az alapvető biztonsági feltételnek meg kell lenni. Kétséges esetben elektrotechnikai szakemberrel ellenőriztesse a villamos hálózatot.
- ▶ A főzőlap adattábláján található csatlakoztatási adatoknak (frekvencia és feszültség) feltétlenül meg kell egyezniük a villamos hálózat adataival, hogy a készülék ne károsodjon.
Hasonlítsa össze ezeket az adatokat csatlakoztatás előtt. Kétség esetén kérdezzen meg egy elektrotechnikai szakembert.
- ▶ Az elosztó, vagy hosszabbító nem garantálják a szükséges biztonságot (tűzveszély). Ne csatlakoztassa ezeken keresztül a főzőlapot a villamos hálózathoz.

Biztonsági utasítások és figyelmeztetések

- ▶ A főzőlapot csak beépítve használja, hogy a biztonságos funkciója szavatolt legyen.
- ▶ Jelen főzőlapot nem szabad nem rögzített helyeken (pl. hajókon) üzemeltetni.
- ▶ Az áramvezető csatlakozók érintése, valamint a villamos és mechanikai felépítés megváltoztatása veszélyezteti önt, és esetlegesen a főzőlap működési zavarához vezethet. Soha ne nyissa ki a főzőlap házát.
- ▶ A garanciaigény elvész, ha a főzőlap javítását nem a Miele által felhatalmazott Ügyfélszolgálat végzi el.
- ▶ Csak eredeti alkatrészek esetében garantálja a Miele, hogy a biztonsági követelményeket teljesítik. Hibás alkatrészeket csak ilyenekre szabad kicserélni.
- ▶ A főzőlap nem alkalmas külön időkapcsoló órával vagy távirányító rendszerrel történő üzemeltetésre.
- ▶ A főzőlapot elektrotechnikai szakembernek kell az elektromos hálózathoz csatlakoztatnia (Lásd a „Telepítés“ fejezet „Elektromos csatlakoztatás“ részt).
- ▶ Ha a hálózati csatlakozó vezeték sérült, egy villanyszerelőnek ki kell cserélnie azt egy speciális csatlakozóvezetékre (lásd a „Telepítés“ című fejezet „Elektromos csatlakozás“ szakaszát).
- ▶ Beszerelési és karbantartási munkák, vagy javítások előtt a főzőlapot le kell választani a hálózatról. Ezt biztosítsa azzal, hogy
 - kapcsolja le a háztartás villamos hálózatának biztosítóit, vagy
 - csavarja ki teljesen a ház becsavarható biztosítóit, vagy
 - húzza ki a hálózati csatlakozót (ha van) a dugaszoló aljzatból. Ilyenkor ne a hálózati csatlakozókábelt húzza, hanem a hálózati csatlakozót.

Biztonsági utasítások és figyelmeztetések

- ▶ **Áramütés veszély!** A főzőlapot ne használja, ha a főzőlapon sérülések, törések, hasadások vagy repedések vannak vagy azonnal kapcsolja ki. Válassza le a főzőlapot a villamos hálózatról. Forduljon az Ügyfélszolgálathoz.
- ▶ Ha a főzőlapot egy bútor előlap mögé (pl. ajtó) építették be, soha ne csukja be az előlapot, amíg a főzőlapot használja. A zárt bútor előlap mögött felgyülemlik a meleg és a nedvesség. Ezáltal a főzőlap, a szekrény és a talaj is károsodhat. Csak akkor csukja be a bútor előlapot, ha a maradék hő kijelzők kialudtak.

Biztonsági utasítások és figyelmeztetések

Egyidejű üzem a helyiség levegőjét használó készülékkel

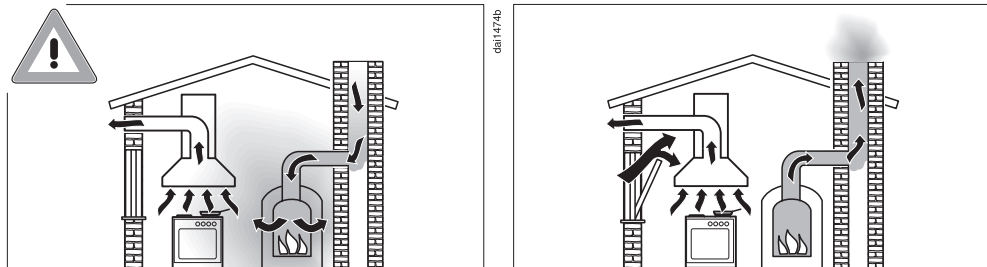

⚠ Az égési gázok mérgezést okozhatnak!

Külső ventilátor és a helyiség levegőjétől függő készülék egyidejű és egy helyiségben való használata vagy összekapcsolt szellőzés esetén a legnagyobb körültekintéssel kell eljárni.

A helyiség levegőjétől függő készülékek az égéshez szükséges levegőt a lakótérből nyerik, és az égéstermék egy égéstermék elvezető rendszeren (pl. kémény) keresztül vezetik ki a szabadba. Ezek lehetnek pl. gáz-, olaj-, vagy szénüzemű fűtőberendezések, átfolyós rendszerű vízmelegítők, vízmelegítők, főzőlapok vagy sütők.

A páraelszívó a konyha és a szomszédos helyiségek levegőjét használja fel. Ez a következő üzemmódokra vonatkozik:

- elszívó üzemmód,
- keringtetéses üzemmód a helyiségen kívül elhelyezett átalakító dobozzal.

Elegendő bevezetett levegő hiányában alulnyomás alakul ki. A tűzhely túl kevés égési levegőt kap. Az égés így korlátozott.

A kéményből vagy a szellőzőaknából mérgező gázok juthatnak a lakóhelyiségekbe.

Életveszély áll fenn!

Biztonsági utasítások és figyelmeztetések

A páraelszívó és a helyiség levegőjétől függő készülék egyidejű működtetése akkor veszélytelen, ha a helyiségben, vagy a közös légtérben legfeljebb 4 Pa (0,04 mbar) alulnyomás alakul ki, amely által a készülék gázainak visszaáramlása elkerülhető.

Ez úgy érhető el, ha a nem zárható nyílásokon, pl. ajtókon vagy ablakokon keresztül az égéshez szükséges levegő pótlódik. Itt arra kell ügyelni, hogy a beáramló nyílás keresztmetszete elegendő nagyságú legyen. Egy bevezető/kivezető fali doboz önmagában általában nem biztosítja az elegendő levegő ellátást.

A megítéléskor mindig a lakás teljes szellőzőrendszerét figyelembe kell venni. Ehhez kérjen tanácsot az illetékes kéményseprő szakembertől.

Ha a páraelszívót keringtetéses üzemmódban használja, amely a levegőt a lakótérbe vezeti vissza, a helyiség levegőjét használó készülék egyidejű üzemeltetése veszélytelen.

Biztonsági utasítások és figyelmeztetések

Szakszerű használat

- ▶ A főzőlap működés közben felforrósodik és kikapcsolás után még egy ideig forró is marad. Csak ha a maradékhő-kijelzők elaludtak, akkor nincs már égési sérülésveszély.
- ▶ Az olajok és zsírok túlhevülve meggyulladhatnak. Ne hagyja a főzőlapot zsírral, olajjal történő munkálatok során felügyelet nélkül. Soha ne oltsa vízzel az olaj- és zsirtüzeket. Fojtsa el óvatosan a lángokat egy fedéllel, vagy egy oltótakaróval.
- ▶ Működés közben ne hagyja felügyelet nélkül a főzőlapot! Állandóan ellenőrizze a rövid főzési és sütési folyamatokat.
- ▶ Nyílt láng esetén tűzveszély áll fenn! Flambírozás tilos. A bekapcsolt páraelszívó beszívja a lángokat a szűrőbe. A lerakódott konyhai zsír meggyulladhat.
- ▶ Ha spray-dobozok, könnyen gyulladó folyadékok vagy éghető anyagok felmelegednek, azok meggyulladhatnak. Ezért soha ne tartson gyúlékony tárgyakat a fiókban közvetlenül a főzőlap alatt. Az esetlegesen meglévő evőeszköztartóknak hőálló anyagból kell lenniük.
- ▶ Soha ne melegítsen üres edényt.
- ▶ Zárt dobozokban a főzés és melegítés során túlnyomás keletkezik, amelynek következtében kidurránhatnak. Ne használja a főzőlapot befőzésre és dobozok melegítésére.
- ▶ Ha letakarja a főzőlapot, akkor véletlen bekapcsolás, vagy maradékhő esetén fennáll a veszély, hogy az anyag meggyullad, szétreped, vagy megolvad. Soha ne takarja le a főzőlapot pl. borítólappal, ruhával, vagy védőfóliával.
- ▶ Bekapcsolt főzőlap, véletlen bekapcsolás, vagy maradékhő esetén fennáll a veszélye, hogy a főzőlapra helyezett fém tárgyak felforrósodnak. Más anyagok megolvadhatnak, vagy meggyulladhatnak. Nedves fedők rászívódhatnak. Ne használja a főzőlapot tároló felületnek. Használat után kapcsolja ki a főzőzónákat!

Biztonsági utasítások és figyelmeztetések

- ▶ Megégetheti magát a forró főzőlappal. A forró készüléken végzett minden munkánál védje a kezét edényfogó kesztyűvel, vagy edényfogó kendővel. Csak száraz kesztyűt, vagy kendőt használjon. A víz, vagy nedves textíliák jobban vezetik a hőt és a keletkező gőz által égési sérüléseket okozhatnak.
- ▶ A páraelszívó főzéskor a forró párától erősen felmelegedhet. Csak akkor érjen hozzá a házhoz és a zsírszűrőhöz, ha a pultba építhető páraelszívó lehűlt.
- ▶ Ha a főzőlap közelében egy villamos készüléket, (pl. egy kézi mixer) használ, akkor ügyeljen arra, hogy a hálózati csatlakozókábel ne érintkezzen a forró főzőlappal. A csatlakozó vezeték szigetelése megsérülhet.
- ▶ Só, cukor, vagy homokszemek, pl. zöldség pucolásából, karcosakat okozhatnak, ha az edény alja alá kerülnek. Ügyeljen arra, hogy az üvegkerámia lap és az edény alja tiszta legyen, mielőtt felteszi a főzőedényt.
- ▶ Leeső tárgyak (akár könnyű tárgyak is, mint sószóró) repedéseket, vagy töréseket okozhatnak az üvegkerámia lapon. Ügyeljen arra, hogy semmilyen tárgy ne essen az üvegkerámia lapra.
- ▶ Az érintógombokra helyezett forró tárgyak az alatta lévő elektronika sérülését okozhatják. Soha ne tegyen forró fazekakat, vagy serpenyőket az érintógombokra és a kijelzőre.
- ▶ Ha cukor, cukor tartalmú ételek, műanyag vagy alufólia a forró főzőlappal kerülnek és megolvadnak, lehűléskor károsítják az üvegkerámia felületet. Azonnal kapcsolja ki a készüléket, és kaparja le ezeket az anyagokat alaposan egy üvegkaparóval. Húzzon edényfogó kesztyűt. Tisztítsa meg az üvegkerámia felületet egy üvegkerámia tisztítóval, amint az lehűlt.
- ▶ A bekapcsolt tűzhelyen lévő üres edények az üvegkerámia lap sérüléséhez vezethetnek. Üzemelés közben ne hagyja felügyelet nélkül a főzőlapot!

Biztonsági utasítások és figyelmeztetések

- ▶ A durva aljú edények és serpenyők megkarcolják az üvegkerámia lapot. Csak sima aljú edényeket és serpenyőket használjon.
- ▶ Áthelyezéshez emelje fel az edényeket. Így elkerülheti a kopás és karcolódás általi foltosodást.
- ▶ Az indukciós főzőzónák nagy felmelegítési sebessége miatt bizonyos körülmények között a főzőedény aljának hőmérséklete a legrövidebb idő alatt elérheti az olajok és zsírok öngyulladás hőmérsékletét. Működés közben ne hagyja felügyelet nélkül a főzőlapot!
- ▶ Zsirt és olajat legfeljebb egy percre forrósítson és soha ne használja hozzá a boostert.
- ▶ Csak szívritmusszabályzóval rendelkező személyek számára: A bekapcsolt főzőlap közvetlen közelében elektromágneses mező keletkezik. A szívritmusszabályzóra való hátrányos hatás valószínűtlen. Kétség esetén forduljon szívritmus-szabályzója gyártójához vagy orvosához.
- ▶ A bekapcsolt főzőlap elektromágneses mezője befolyásolhatja a mágnesezhető tárgyak működését. Hitelkártyáknak, adattároló eszközöknek, zsebszámológépeknek nem szabad a bekapcsolt főzőlap közvetlen közelében lenni.
- ▶ Fém tárgyak, amelyeket a főzőlap alatti fiókban tárol, a készülék hosszabb, intenzív használata során felmelegedhetnek.
- ▶ A főzőlap hűtőventilátorral van felszerelve. Ha a beépített főzőlap alatt egy fiók található, ügyeljen a fiók tartalma és a készülék alja közötti megfelelő távolságra, hogy elegendő hideg levegő jusson a főzőlaphoz.
- ▶ Ha a beépített főzőlap alatt fiók található, ne tároljon semmilyen éles vagy kis tárgyat, papírt, szalvétát stb. a fiókban. Ezek a tárgyak a szellőző nyílásokon a készülékbe kerülhetnek vagy felszívódhatnak, és így a hideg levegő ventilátort károsítják vagy a hűtés működését akadályozzák.

Biztonsági utasítások és figyelmeztetések

- ▶ Soha ne használjon egyidejűleg 2 főzőedényt egy főzőzónán, sütőzónán, vagy Flex főzőfelületen.
- ▶ Ha az edénynek csak egy része van a főző- vagy sütőzónán, a fogantyúk adott esetben nagyon felforrósodhatnak. Az edényt mindig a főző- vagy sütőzóna közepére helyezze.
- ▶ A Flex főzőfelületet kizárólag szögletes vagy ovális sütőedényekkel használja.
- ▶ A zsír és szennyeződés lerakódások akadályozzák a páraelszívó működését. A páraelszívót soha ne használja zsírszűrő nélkül, hogy biztosítsa a pára tisztítását.
- ▶ Tűzveszély áll fenn, ha a tisztítást nem az ebben a használati utasításban megadottak szerint végzik.
- ▶ Üzemelés közben ne fedje le a fedőrácstot.
- ▶ Ne tegyen forró főzőedényt a páraelszívó fedőrácsára. A páraelszívó működése leromlik, és a fedőrács károsodhat.
- ▶ A befolyó folyadékok károsíthatják a páraelszívót. Tartsa távol a folyadékokat a páraelszívótól.
- ▶ A könnyű tárgyakat a páraelszívó beszívhatja és korlátozhatja a működést. Ne tegyen könnyű tárgyakat (pl. ruhát, papírt) a páraelszívó közelébe.
- ▶ Ha indukciós adapterlemezt használ a főzőedényekhez, károsodhatnak vagy akár tönkre is mehetnek az indukciós generátorok. Ne használjon indukciós adapterlemezt.

Biztonsági utasítások és figyelmeztetések

Tisztítás és ápolás

▶ A gőztisztító készülék gőze az áramvezető alkatrészekre juthat és zárlatot okozhat.

A főzőlap tisztításához soha ne használjon gőztisztító készüléket.

▶ Ha a főzőlap egy pirolízis-sütő, vagy -tűzhely fölé van beépítve, a pirolízis folyamata közben ne üzemeltesse, mert a főzőlap hővédelme kioldhat (lásd a megfelelő fejezetben).

Tartozékok

▶ Kizárólag eredeti Miele tartozékokat használjon. Amennyiben más alkatrészek kerülnek rá- vagy beszerelésre, akkor a garanciára, jótállásra és/vagy termékfelelősségre vonatkozó követelések érvényüket veszítik.

▶ A Miele a főzőlap sorozatgyártásának befejezését követően még akár 15 évig, de legalább tíz évig garantálja a készülék működéséhez szükséges pótalkatrészek rendelkezését.

A csomagolás ártalmatlanítása

A csomagolás a kezelést szolgálja, és megvédi a készüléket a szállítási sérülésektől. A csomagolóanyagokat környezetvédelmi és hulladékkezelés-technikai szempontok alapján választottuk ki, és általában újrahasznosíthatók.

A csomagolásnak az anyagkörforgásba való visszavezetése nyersanyagot takarít meg. Használja az újrafelhasználható anyagok anyagspecifikus gyűjtőhelyeit, és vegye igénybe az anyagspecifikus visszajuttatási lehetőségeket. A szállítási csomagolást a Miele szakkereskedő visszaveszi.

A régi készülék ártalmatlanítása

Az elektromos és elektronikus készülékek számos értékes anyagot tartalmaznak. Ugyanakkor tartalmaznak olyan anyagokat, elegyeket és alkatrészeket is, amelyek működésükhöz és biztonságosságukhoz voltak szükségesek. A háztartási szemétként kerülve, illetve nem szakszerű kezelés esetén ezek veszélyeztethetik az emberi egészséget és károsíthatják a környezetet. Ezért régi készülékét semmi esetre se dobja a háztartási szemétként.



Helyette az önkormányzatoknál, a kereskedőknél vagy a Mielénél hivatalosan kijelölt, az elektromos és elektronikus készülékek ingyenes leadására és hasznosítására szolgáló gyűjtő- és visszaveteli helyeket használja. Az esetlegesen az ártalmatlanítani kívánt régi készüléken maradt személyes adatok törléséért törvényileg ön felel. Önnek törvényi kötelessége, hogy a készülék által nem szorosan körülzárt, roncsolás nélkül kivethető elhasznált elemeket és akkumulátorokat, valamint lámpákat roncsolás nélkül vegye ki. Vigye el ezeket egy megfelelő gyűjtőhelyre, ahol ingyenesen leadhatja őket. Gondoskodjon arról, hogy a régi készülékét az elszállításig gyermekek elől biztosan elzárt helyen tárolják.

Áttekintés

Főzőlap

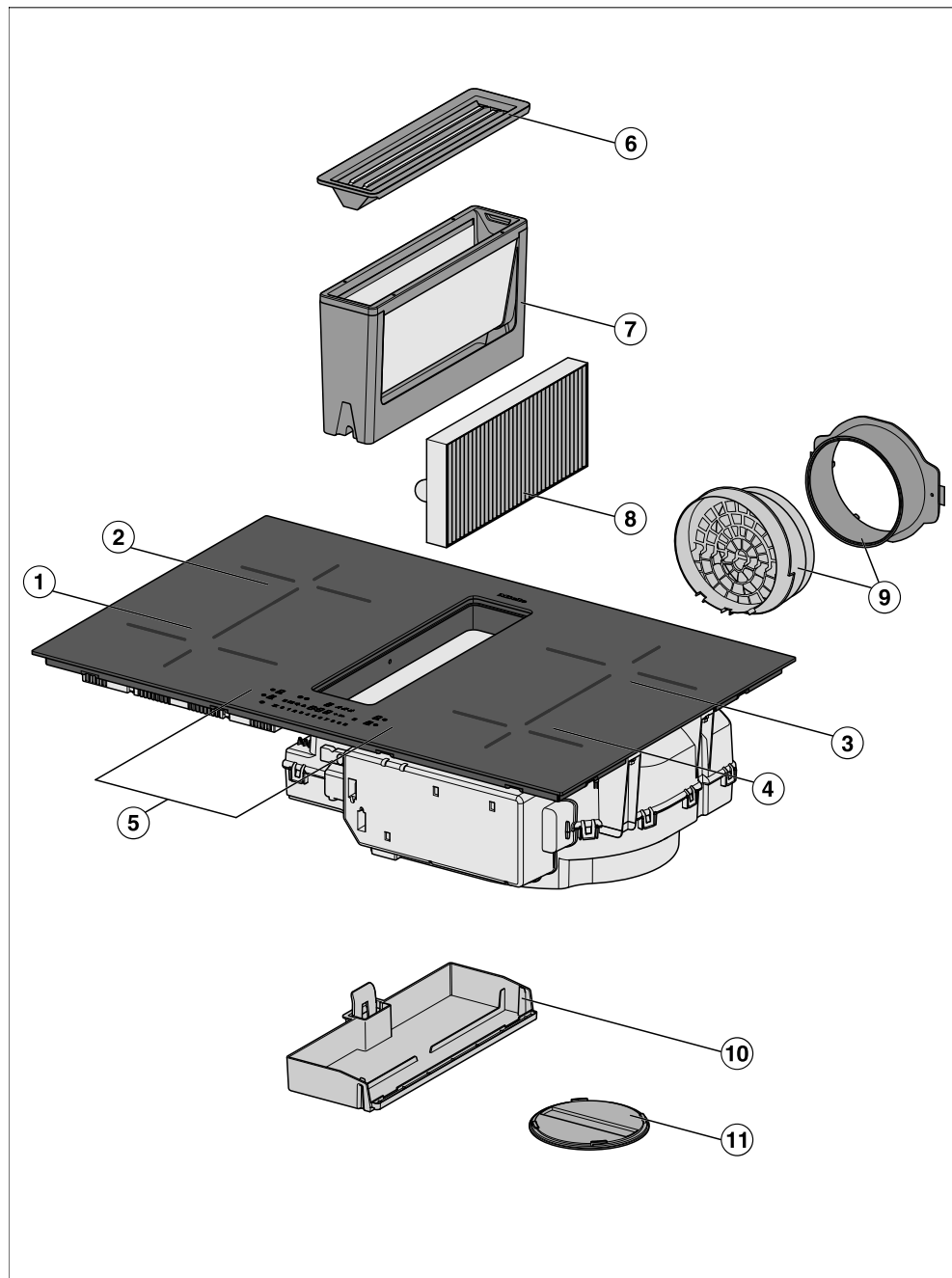

- ① Flex főzőzóna Booster funkcióval
- ② Flex főzőzóna Booster funkcióval kombinálható Flex főzőzónával ① Flex főzőfelületté
- ③ Flex főzőzóna Booster funkcióval kombinálható Flex főzőzónával ④ Flex főzőfelületté
- ④ Flex főzőzóna Booster funkcióval
- ⑤ Kezelő- és kijelzőelemek
- ⑥ Fedőrács
- ⑦ Zsírszűrő
- ⑧ Szagszűrő
Csak KMDA 7473 FR-U, KMDA 7473 FL-U
- ⑨ Plug&Play adapter
Csak KMDA 7473 FR-U, KMDA 7473 FL-U
- ⑩ Levehető cseppfogó tálca
- ⑪ Tisztítócsappantyú

Áttekintés

Kezelő- és kijelzőelemek

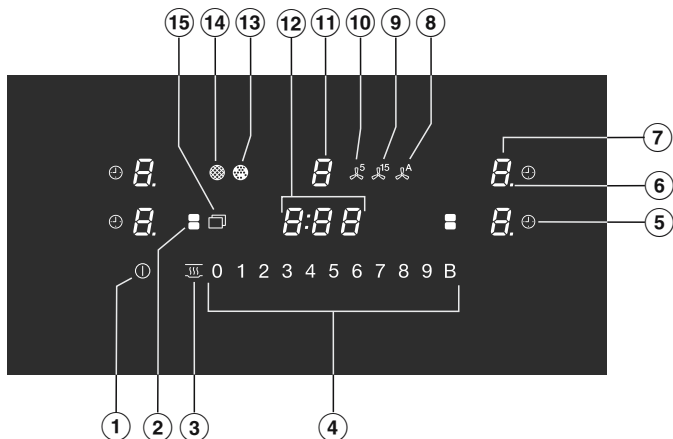

- ① Főzőzóna Be/Ki érintőgomb
- ② Flex főzőzónák érintőgombja
A Flex főzőzónák kézi összekapcsolásához/szétválasztásához
- ③ Melegen tartás érintőgomb
A melegen tartás funkció bekapcsolása / deaktíválása
- ④ Számsor érintőgomb
- a teljesítményfokozat beállításához
- az idő beállításához
- ⑤ Kikapcsoló automatika érintőgomb
Automatikusan kikapcsolja a főzőzónákat
- ⑥ Teljesítményfokozat ellenőrzőlámpa – kibővített beállítási tartomány
- ⑦ Főzőzóna-választás és -kijelző érintőgomb
 - 0* A főzőzóna üzemből
 - 1* és *9* közötti – Teljesítményfokozat
 - ∞* Maradék hő
 - h* Felfűtő automatika
 - u* Hiányzik vagy nem alkalmas a főzőedény
 - ..* Booster
 - h* Melegen tartás
- ⑧ Con@ctivity érintőgomb
A beépített páraelszívó Con@ctivity funkciójának aktiválása / deaktíválása

- ⑨ 15 perces késleltetett leállítás érintőgombja
- ⑩ 5 perces késleltetett leállítás érintőgombja
- ⑪ Páraelszívó kiválasztás és kijelzés érintőgomb
 -  A páraelszívó üzemkész
 - 1 és 9 között Teljesítményfokozat (3 fokozatban állítható)
 - „ A Booster aktiválva
- ⑫ Időzítő kijelző
 - 0:00 és 9:59 Idő
 - LOC Az üzembehelyezési zár/reteszelés aktiválva van
 - dE A bemutatótermi üzemmód be van kapcsolva
- ⑬ Szagszűrő ellenőrzőlámpa
Tisztítsa ki a szagszűrőt
- ⑭ Zsírszűrő ellenőrzőlámpa
A zsírszűrőt tisztítani kell
- ⑮ Érintőgomb menü a következő érintőgombok megjelenítésére



Törlésvédelem érintőgomb
Az érintőgombok zárolásához



Stopper érintőgomb



Beírás érintőgomb
- a programozás módosításához
- az idők beállításához



Érintőgomb Stop&Go
Folyamatban lévő főzőfolyamat megállításához / elindításához

Áttekintés

Főzőzóna adatok

Főzőzóna	Méretek (cm)		Legnagyobb teljesítmény (watt) 230 V-on ³	Hozzákapcsolt főzőzóna ⁴
	Ø ¹	□ ²		
①	11–21	21 x 21	normál Booster 2 100 3 000	③
②	11–21	21 x 21	normál Booster 2 100 3 000	④
③	11–21	21 x 21	normál Booster 2 100 3 000	①
④	11–21	21 x 21	normál Booster 2100 3000	②
① + ② ③ + ④	–	21 x 42	normál Booster 3000 3650	–
			Összesen 7300	

¹ A megadott tartományon belül tetszőleges fenékátmérőjű főzőedényeket használhat.

² A megadott tartomány a használható főzőedény legnagyobb fenékfelületével azonos.

³ A megadott teljesítmény a főzőedény nagyságától és anyagától függően eltérhet.

⁴ Ahhoz, hogy a teljesítményt növelni tudja, a főzőzóna ezzel a főzőzónával elektromosan össze van kötve, lásd a „Működési mód“ fejezet „Powermanagement“ részét.

Mellékelt tartozékok

Utólagosan rendelhet a mellékelt és további tartozékokból szükség szerint (lásd „Vásárolható tartozékok“ fejezet).

Fúrósablon

Mindkét oldalon nyomtatott sablon a légcsatorna vagy a Plug&Play adapter kivágásának elkészítéséhez.

Szagszűrő

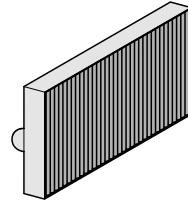

Ezt a tartozékot gyárilag a következő KMDA készülékekhez mellékeljük:
KMDA 7473 FR-U, KMDA 7473 FL-U

Plug&Play adapter

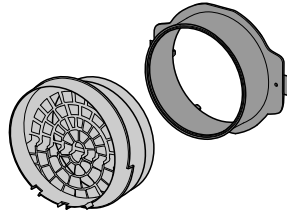

Ezt a tartozékot gyárilag a következő KMDA készülékekhez mellékeljük:
KMDA 7473 FR-U, KMDA 7473 FL-U

Első üzembe helyezés

- Ragassza a készüléke iratai között található típustáblát az erre kialakított helyre az „Ügyfélszolgálat“ fejezetben.
- Távolítsa el az esetleg rajta levő védőfóliákat és matricákat.

A főzőlap tisztítása első alkalommal

- Az első használat előtt törölje le készülékét egy nedves kendővel és szárítsa meg.

A főzőlap üzembe helyezése első alkalommal

A fémből készült alkatrészeket ápolószerral védik. Amikor a készüléket először üzembe helyezi, szagképződés lép fel és esetleg pára szabadul fel. Az indukciós tekercek felmelegítése által is szagképződés lép fel az első üzemórákban. A szag minden további használatkor csökken, végül teljesen megszűnik.

A szag és az esetlegesen fellépő pára nem utalnak helytelen csatlakoztatásra, vagy készülékhibára.

Ügyeljen arra, hogy az indukciós főzőlapoknál a felmelegedési idő nagyon sokkal rövidebb, mint a hagyományos főzőlapoknál.

A páraelszívó első üzembe helyezése

Csak

KMDA 7473 FR-U, KMDA 7473 FL-U

- Tegye be a szagszűrőt (Lásd a „Tisztítás és ápolás“ fejezet, „Szagszűrő cseréje“ részét).

Miele@home

Feltétel: otthoni Wi-Fi-hálózat

A főzőlap integrált Wi-Fi-modullal van felszerelve. A főzőlapot csatlakoztatni lehet az otthoni Wi-Fi-hálózathoz.

Gondoskodjon arról, hogy a főzőlap felállítási helyén megfelelő legyen a Wi-Fi-hálózat jelerőssége.

Többféle módon is csatlakoztathatja a főzőlapot a Wi-Fi-hálózathoz.

Hálózatvezérelt készenléti üzemmódban a főzőlap max. teljesítményfelvétele 2 W.

A Wi-Fi kapcsolat elérhetősége

A Wi-Fi kapcsolat egy frekvencia tartományt oszt meg más készülékekkel (pl. mikrohullámú sütő, távirányítású játékok). Ezért időszakos vagy állandó kapcsolódási zavarok léphetnek fel. A kínált funkciók állandó rendelkezésre állását ezért nem lehet biztosítani.

A Miele@home elérhetősége

A Miele App használata a Miele@home szolgáltatások elérhetőségétől függ az Ön országában.

A Miele@home szolgáltatás nem minden országban elérhető.

Információkat az elérhetőségről a www.miele.com weboldalon talál.

Miele alkalmazás

A Miele alkalmazást ingyenesen letöltheti az Apple AppStore-ból vagy a Google Play áruházból.



A Miele App mobil végkészülékre való telepítését követően az alábbi műveleteket hajthatja végre:

- információkat kérhet le főzőlapja üzemmállapotáról
- útmutatásokat hívhat le főzőlapja programlefutásához
- Miele@home hálózatot alakíthat ki további Wi-Fi-képes Miele háztartási készülékekkel

Első üzembe helyezés

A Miele@home beállítása

Csatlakozás Appon keresztül

A hálózati kapcsolat létrehozható a Miele App alkalmazással.

A bejelentkezéshez szükség van:

1. a Wi-Fi-hálózat jelszavára
2. a főzőlap jelszavára

A főzőlap jelszava a gyártási szám utolsó kilenc számjegye, amely megtalálható az adattáblán.

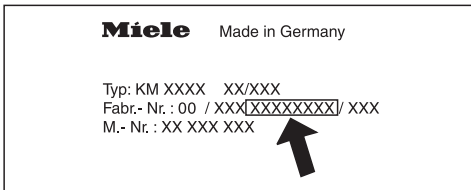

- Telepítse a Miele App alkalmazást a mobil végkészülékére.
- Indítsa el a Miele Appot.
- Kapcsolja be a főzőlapot.
- Érintsen meg egy tetszőleges főzőzőna-kijelzőt.
- Hat másodpercig tartsa egyszerre megérintve a 0 és az 5 érintőgombot.

A készülék az Időzítő kijelzőjén vissza számolja a másodperceket. A visszazámlálási folyamat után az Időzítő kijelzőjén tíz másodpercig a E:D1 kód látható.

Most tíz perce van arra, hogy konfigurálja a Wi-Fi-kapcsolatot.

- Kövesse a felhasználói útmutatót az Appban.

Csatlakozás WPS-en keresztül

Feltétel: WPS (WiFi Protected Setup) kapcsolatra képes router

- Kapcsolja be a főzőlapot.
- Érintsen meg egy tetszőleges főzőzőna-kijelzőt.
- Hat másodpercig tartsa egyszerre megérintve a 0 és a 6 érintőgombot.

A készülék az Időzítő kijelzőjén vissza számolja a másodperceket. A visszazámlálási folyamat után az Időzítő kijelzőjén a csatlakozási kísérlet során folyamatjelző fény látható (maximum 120 másodpercig).

A WPS-bejelentkezés csak ezen 120 másodperc alatt lehetséges.

- A Wi-Fi-routeren aktiválja a WPS funkciót.

Ha a csatlakozás sikeres volt, az Időzítő kijelzőjén a E:D2 kód látható. Ha nem lehetett létrehozni a kapcsolatot, a E:D1 kód jelenik meg az Időzítő kijelzőjén. Lehetséges, hogy nem elég gyorsan aktiválta a WPS funkciót a routeren. Végezze el újra a fenti lépéseket.

Tanács: Ha a Wi-Fi-routerre nem rendelkezik WPS csatlakozási móddal, a Miele Appon keresztüli csatlakoztatást használja.

A folyamat megszakítása

- Érintse meg a(z) ① érintógombot.

A beállítások visszaállítása

A router cseréjekor nem szükséges elvégezni a visszaállítást.

- Kapcsolja be a főzőlapot.
- Érintsen meg egy tetszőleges főzőzóna-kijelzőt.
- Hat másodpercig tartsa egyszerre megérintve a 0 és a 9 érintógombot.

A készülék az Időzítő kijelzőjén vissza-számolja a másodperceket. A vissza-számlálási folyamat után az Időzítő kijelzőjén tíz másodpercig a E:00 kód látható.

Állítsa vissza a beállításokat, ha a főzőlapot ártalmatlanítja, eladja, vagy egy használt főzőlapot helyez üzembe. Csak így biztosítható, hogy minden személyes adatot eltávolítson, illetve az előző tulajdonos ne férhessen hozzá a főzőlaphoz.

Működési mód

Főzőzónák

Az indukciós főzőzóna alatt egy indukciós tekercs található. Ez a tekercs mágneses teret hoz létre, amely közvetlenül az edény aljára hat és hevíti azt. A főzőzóna csak indirekt módon az edény által leadott hőtől melegszik fel.

Az indukció csak mágnesezhető aljjal rendelkező főzőedénnyel működik (lásd a „Főzőedény“ fejezetet). Ez automatikusan felismeri a feltett edény méretét.

 A forró tárgyak égési sérülést okozhatnak.

Bekapcsolt főzőlap, véletlen bekapcsolás vagy maradék hő esetén fennáll a veszélye, hogy a főzőlapra helyezett fém tárgyak felforrósodnak.

A főzőlapot ne használja tároló felületként.

Használat után kapcsolja ki a főzőlapot az  érintőgombbal.

Zajok

Az indukciós főzőzónák működése közben a főzőedényben, aljának anyagától és megmunkálásától függően, a következő zajok keletkezhetnek:

Morgás magas teljesítményfokozatoknál. Ez halkul vagy megszűnik, ha a teljesítmény fokozatot csökkenti.

Pattogás olyan főzőedénynél léphet fel, melynek alja különböző anyagokból készült (pl. szendvics alj).

Fütyülés léphet fel, ha egymással összeköttetésben lévő főzőzónák (lásd a „Turbó funkció“ fejezetet) egyidejűleg üzemelnek és a rajtuk található főzőedények alja különböző anyagból készült (pl. szendvics alj).

Kattogás az elektronikus kapcsolási folyamatoknál, különösen az alacsony teljesítményfokozatokon.

Zümmögés, ha a hűtőventilátor bekapcsol. Az elektronika védelme miatt kapcsol be, ha a főzőlapot intenzíven használják. A hűtőventilátor a készülék ki kapcsolása után is tovább működhet.

Powermanagement

A főzőlapnak van egy legnagyobb összteljesítménye, amelyet biztonsági okokból nem lehet túllépni. A legnagyobb összteljesítményt csökkentheti, lásd „Programozás“ fejezet.

A főzőlapon egyszerre 2 főzőzónát lehet egymással összekapcsolni. Az összekapcsolással további teljesítményt tud átirányítani az egyik főzőzónáról a másikra.

A legnagyobb lehetséges összteljesítményt és azt, hogy mely főzőzónák vannak összekapcsolva, lásd az „Áttekintés“ fejezetben a „Főzőzóna-adatok“ részt.

Ha az egyik (A) főzőzónáról teljesítményt irányít át a másik (B) főzőzónára, akkor az (A) főzőzóna teljesítménye csökken.

Példa: a (B) főzőzóna Boosterét aktiválja.

Ha egy főzőzóna teljesítményt ad le, annak a következő hatásai lehetnek:

- A teljesítményfokozat csökken.
- A felfűtő automatika kikapcsol. A beállított továbbfőzési fokozaton folytatódik a főzés. Ha a teljesítmény nem elegendő, akkor a teljesítményfokozatot még lejjebb szabályozza.
- A Booster kikapcsol.
- A főzőzóna kikapcsol.

Amikor a főzőzóna már nem ad le teljesítményt, a teljesítményfokozatot ismét növelni tudja.

Működési mód

Páraelszívó

Az elszívott levegő csak a Plug&Play üzemben vezethető az alsó szekrényen át.

Elszívó üzemmód

Az elszívott levegőt a zsírszűrő tisztítja, majd az épületből egy szellőzőcsatornán át kivezetésre kerül. A szükséges tartozék kapható a Mielénél.

Irányított keringtető üzemmód

A beszívott levegőt a zsírszűrő és kiegészítőleg egy szagszűrő tisztítja meg. Végül a levegőt a készülék egy csatornán át a levegőkeringtető dobozba vezet. A levegőkeringtető doboz a levegőt vissza vezet a konyhába. A szükséges tartozék kapható a Mielénél.



Plug&Play üzemmód

A beszívott levegőt a zsírszűrő és kiegészítőleg egy szagszűrő tisztítja meg. Ezután a levegő az alsó szekrényen keresztül, az aljzatban lévő kivágáson keresztül visszavezetésre kerül a konyhába.

A KMDA-változatokhoz tartozó lehetséges üzemelések hozzárendelését a „Telepítés“ fejezet „Üzemelési lehetőségek“ részében találja.

Üzemóra számláló

A páraelszívó üzemidejét elmenti.

Az üzemóra számláló a  zsírszűrő ikon vagy a  szagszűrő ikon (csak KMDA 7473 FR-U, KMDA 7473 FL-U), felvillanásával jelzi, ha a szűrőket tisztítani vagy cserélni kell. Információkat a szűrő tisztításáról és a cseréjéről, és az üzemórák visszaállításáról a „Tisztítás és ápolás“ fejezetben talál.

A levegőkeringtető doboz használati és szerelési ismertetőjében található, hogy a szagszűrő üzemóra számlálóját aktiválni kell. Ez itt nem szükséges.

A szagszűrő ikonja  is megjelenik, ha a páraelszívó elszívó üzemmódban üzemel.

Alkalmas főzőedények

- Nemesacél mágnesezhető aljjal
- Zománcozott acél
- Öntöttvas

Az edény aljának kialakítása befolyásolhatja a főzés eredményének egyenletességét (pl. a palacsinta barnulása). Az edény aljának egyenletesen el kell oszlatnia a hőt. A többrétegű anyagból (szendvics vagy kapszula alj) készült főzőedények alkalmasak.

Nem alkalmas főzőedények

- nemesacél, nem mágnesezhető aljjal,
- alumínium vagy réz,
- üveg, kerámia vagy cserép.

Főzőedények vizsgálata

Ha nem biztos benne, hogy egy főzőedény vagy egy serpenyő indukcióra alkalmas, tartson egy mágneset a főzőedény aljához. Ha a mágnes tapad, akkor az edény általában alkalmas.

Nem alkalmas / hiányzó főzőedény kijelzése

A főzőzóna kijelzőjén a(z) $\frac{1}{2}$ ikon a beállított teljesítményfokozattal váltakozva villog, ha

- a főzőzónát főzőedény nélkül vagy alkalmatlan edénnyel (nem mágnesezhető aljú) kapcsolja be.
- a felhelyezett főzőedény aljának átmérője túl kicsi
- eltávolította a főzőedényt egy bekapcsolt főzőzónáról

Ha nem, vagy alkalmatlan főzőedényt helyez rá, a főzőzóna 3 perc után automatikusan kikapcsol.

A főzőzóna használata

- Helyezzen 3 percen belül alkalmas főzőedényt a bekapcsolt főzőzónára.

a(z) $\frac{1}{2}$ kiálszik. A főzés folyamata az előzőleg végzett beállításokkal folytatódik.

- Ha más főzőedényt és/vagy elkészítendő ételt használ, módosítsa a beállításokat.

Ne használja a főzőzónát

- Kapcsolja ki a főzőzónát.

Főzőedények

Javaslatok

- A főzőzóna optimális használatához válasszon főzőedényt illeszkedő átmérőjű aljjal (lásd „Áttekintés“ fejezet, „Főzőzóna adatok“ szakasz). Ha az edény túl kicsi, a készülék nem ismeri fel.
- A főzőedényt lehetőleg mindig az adott főzőzóna / főzőfelület közepére helyezze.
- Csak sima aljú edényeket és serpenyőket használjon. Az érdes aljú edények és serpenyők megkarcolják az üvegkerámia lapot.
- Áthelyezéskor emelje fel a főzőedényt. Így elkerüli a kopások és karcolások okozta csíkok kialakulását. A főzőedények ide-oda tologatásakor keletkező karcolások nem befolyásolják a főzőlap működését. Az ilyen karcolások a használat szokásos jelei, és nem képezhetik kifogás alapját.

- A serpenyők és edények beszerzésekor vegye figyelembe, hogy ezeknek gyakran a legnagyobb vagy a felső átmérőjét adják meg. Azonban az edény (rendszerint kisebb) fenékát-mérője számít.



- Lehetőleg egyenes szélű serpenyőket használjon. Ferde szélű serpenyőknél az indukció a serpenyő szélének területén is hat. Emiatt a serpenyő széle elszíneződhet vagy a bevonat leperreghet.

Energiatakarékossági tanácsok

- Lehetőség szerint csak zárt edényben vagy serpenyőben főzzön. Így megakadályozza, hogy a meleg szükségtelenül elillanjon.
- Kevés vízzel pároljon.
- Felfőzés, vagy elősütés után időben kapcsoljon vissza egy alacsonyabb teljesítményfokozatra.
- Használjon gyorsfőző edényt az ételkészítési idő csökkentésére.
- Gondoskodjon főzéskor a konyha megfelelő szellőzéséről. Ha elszívó üzemben nem áramlik be elegendő levegő, akkor a páraelszívó nem működik hatékonyan, és megnövekszik az üzemzaj.
- A lehető legalacsonyabb főzési fokozatot használja. Ha kevesebb a főzési pára, akkor a pultba építhető páraelszívó alacsonyabb teljesítményfokozaton működik, és így kisebb az energiafogyasztása is.
- Ellenőrizze a páraelszívón a választott teljesítményfokozatot. Általában elegendő egy alacsony teljesítményfokozat. Csak akkor használja a Booster fokozatot, ha szükséges.
- Erős páráképződés esetén időben kapcsoljon át magasabb üzemi fokozatra. Ez hatékonyabb annál, mint ha a páraelszívót hosszú ideig működtetve próbálná semlegesíteni a konyha légterében már eloszlott főzési párát.
- Főzés után kapcsolja ki a páraelszívót.
- Rendszeresen tisztítsa vagy cserélje a szűrőket. Az erősen szennyezett szűrők csökkentik a teljesítményt, megnövelik a tűzveszélyt és higiéniai kockázatot jelentenek.

Beállítási tartományok

A főzőlap gyárilag 9 teljesítményfokozattal van beprogramozva. Ha finomabb osztást szeretne, 17 teljesítményfokozatra tudja kibővíteni (lásd a „Programozás“ fejezetet).

	Beállítási tartomány	
	gyárilag (9 fokozat)	kibővíve (17 fokozat)
Vaj olvasztása Csokoládé felolvasztása Zselatin feloldása	1–2	1–2.
Kisebb mennyiségű folyadék felmelegítése Ételek melegen tartása, amelyek könnyen odaégnek Rizs főzés, tejberizs főzés Tömbbé fagyott mélyhűtött zöldség felolvasztása	2–4	2–3.
Folyékony vagy félig szilárd ételek melegítése Gyümölcs párolása Burgonya továbbfőzése (főzőedény fedővel)	4–6	3.–5.
Omlett vagy tükörtojás készítése kéreg nélkül Fasírt kímélő sütése Zöldség és hal párolása Tészta ételek és hüvelyesek forralása Fagyasztott ételek felolvasztása és melegítése Szószok és krémekek készítése, pl. borhab vagy hollandi mártás	5–7	4.–7.
Halak, hússzeletek, sütni való kolbász, tükörtojás, palacsinta stb. kímélő sütése (a zsiradék túlhevítése nélkül)	6–8	6–7.
Burgonyafánk, palacsintafélék sütése	7–8	7–8.
Pl. sültkrumpli olajban sütése	9	8.–9
Nagy mennyiségű víz forralása Felfőzés Nagy mennyiségű hús elősütése	9–Booster	8.–Booster

Ezek az adatok irányértékek. Az indukciós tekercs teljesítménye a főzőedény aljának méretétől és anyagától függően változik. Ezért lehetséges, hogy az ön főzőedényénél a teljesítményfokozat kissé eltér. A gyakorlati használatban állapítsa meg a főzőedényhez alkalmazható optimális beállítást. Új főzőedényénél, amelynek a használati tulajdonságai ismeretlenek, a megadott teljesítményfokozathoz legközelebbi legalacsonyabb teljesítményfokozatot állítsa be.

Kezelési elv

Az üvegkerámia főzőlap elektronikus érintőgombokkal van felszerelve, amelyek ujjal való érintésre reagálnak. Biztonsági okokból bekapcsoláskor a Be/Ki  érintőgombot valamivel hosszabb ideig kell megérintve tartani, mint a többi gombot.

A gombok megérintését hangjelzés erősíti meg.

Kikapcsolt állapotban a főzőlapon csak a Be/Ki  érintőgomb rányomott szimbóluma látható. Amikor bekapcsolja a főzőlapot, további érintőgombok is felvillannak.

A teljesítményfokozat beállításához vagy módosításához „aktívnak“ kell lenniük a főzőzónáknak. Valamely főzőzóna aktiválásához érintse meg a megfelelő főzőzóna-kijelzőt. A főzőzóna-kijelző megérintését követően a kijelző fényesebben világít. Amíg fényesebben világít a kijelzés, addig „aktív“ a főzőzóna, és beállíthatja a teljesítményfokozatot vagy az időt.

Kivétel: ha csak egy főzőzóna üzemel, a teljesítményfokozat aktiválás nélkül is módosítható.

 Hibás működés elszennyeződött, és/vagy lefedett érintőgombok miatt.

Az érintőgombok nem reagálnak vagy véletlen kapcsolási műveletek jönnek létre vagy adott esetben automatikusan kikapcsol a főzőlap (lásd a „Biztonsági berendezések“ fejezet, „Biztonsági kikapcsolás“ részt). Az érintőgombokon/kijelzőn lévő forró főzőedény az alatta lévő elektronikában kárt okozhat.

Tartsa tisztán az érintőgombokat és kijelzőket.

Ne helyezzen tárgyakat az érintőgombokra és kijelzőkre.

Ne helyezzen forró főzőedényt az érintőgombokra és kijelzőkre.

Kezelés

 A túlhevült étel tűzveszélyes. A felügyelet nélküli étel túlhevülhet és meggyulladhat. Működés közben ne hagyja felügyelet nélkül a főzőlapot!

Ügyeljen arra, hogy az indukciós főzőlapoknál a felmelegedési idő nagyon sokkal rövidebb, mint a hagyományos főzőlapoknál.

A főzőlap bekapcsolása

- Érintse meg az ① érintőgombot.

A további érintőgombok kigyulladnak.

Ha nem következik további bevétel, a főzőlap biztonsági okokból néhány másodperc múlva ismét kikapcsol.

A teljesítményfokozat beállítása

Az állandó edényfelismerés gyárilag aktiválva van (lásd „Programozás“ c. fejezet). Ha a főzőlap be van kapcsolva, és főzőedényt helyez valamelyik főzőzónára, a számsor minden érintőgombja elkezd világítani.

- Tegye a főzőedényt a kívánt főzőzónára.
- A számsoron érintse meg a kívánt teljesítményfokozatnak megfelelő érintőgombot.

A teljesítményfokozat módosítása

- Érintse meg a megfelelő főzőzóna-kijelzőt.

A főzőzóna-kijelző fényesebben világít.

- A számsoron érintse meg a kívánt teljesítményfokozatnak megfelelő érintőgombot.

A főzőzóna/főzőlap kikapcsolása

A főzőzóna kikapcsolása

- Érintse meg és tartsa az ujját a megfelelő főzőzóna-kijelzőn addig, amíg a főzőzóna ki nem kapcsol.

vagy

- Érintse meg a megfelelő főzőzóna-kijelzőt.

A főzőzóna-kijelző fényesebben világít.

- A számsoron érintse meg a 0 érintőgombot.

A főzőlap kikapcsolása

- A főzőlap és ezáltal az összes főzőzóna kikapcsolásához érintse meg a(z) ① érintőgombot.

Maradékhő-kijelző

Ha még forró valamelyik főzőzóna, akkor a kikapcsolás után világít a maradékhő-kijelző.

A főzőzónák folyamatos lehűlésével párhuzamosan egymás után kialszanak a maradékhő-kijelző sávjai. Az utolsó sáv csak akkor alszik ki, amikor már veszély nélkül meg lehet érinteni a főzőzónákat.

 A forró főzőzónák égési sérülést okozhatnak.

A főzési folyamat vége után a főzőzónák forróak.

Addig ne érintse meg a főzőzónákat, amíg a maradékhő-kijelzők világítanak.

A teljesítményfokozat beállítása – kibővített beállítási tartomány

- Az érintőgombok között érintse meg a számsort.

A kiválasztott főzőzóna kijelzésénél a teljesítményfokozat mögött megjelenik egy pont.

A köztes fokozat előtti érintőgombok fényesebben világítanak, mint a többi gomb.

Példa:

ha a 7. teljesítményfokozatot állította be, akkor a kiválasztott főzőzóna kijelzésénél 7 látható.

A számsoron a 7-es számjegy fényesebben világít a többi érintőgombnál.

Kezelés

Flex főzőfelület

A Flex főzőzónák automatikusan Flex főzőfelületté kapcsolódnak össze, ha elegendő nagyságú főzőedényt helyez fel (lásd az „Áttekintés“ fejezet „Főzőlap“ részét). A Flex főzőzónákat kézzel is össze tudja kapcsolni vagy szét tudja választani:

- Érintse meg a(z)  érintógombot.

A főzőedény pozicionálása

A főzőlapmodellhez tartozó főzőzóna- adatokból keresse ki a használható főzőedényméreteket és az edények lehetséges elhelyezését (lásd „Áttekintés“ c. fejezet, „Főzőzónaadatok“ c. rész).

Flex főzőzóna

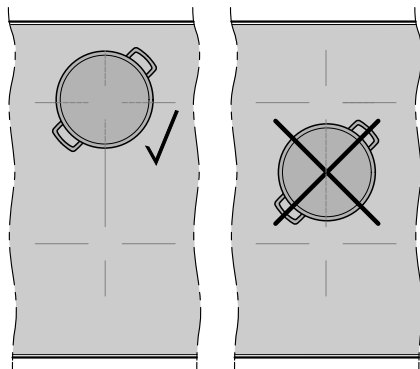

Flex főzőfelület (sütőedény)

Előfordulhat, hogy a főzőfelület nem ismeri fel a 25 cm-nél kisebb fenekű a sütőedényeket.

Egyetlen főzőzónán helyezze el az oda illő méretű sütőedényt.

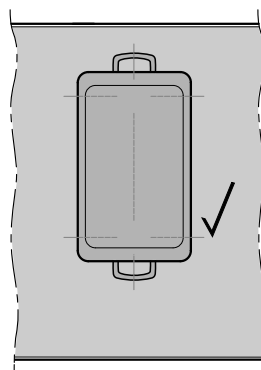

Felfűtő automatika

Az aktivált felfűtő automatika automatikusan a legnagyobb teljesítményre hevíti fel a főzőzónát (felfűtés), majd a beállított teljesítményfokozatra (továbbfőzési fokozat) kapcsol vissza. A felfűtési idő a beállított továbbfőzési fokozattól függ (lásd a táblázatot).

Felfűtő automatika aktiválása

- Érintse meg röviden a kívánt főzőzóna kijelzőjét.
- Érintse meg a kívánt továbbfőzési fokozat érintőgombját annyi ideig, míg megszólal egy hangjelzés és a főzőzóna-kijelzőn a *H* kigyullad.

A felfűtési idő alatt (Lásd: táblázat) a főzőzóna kijelzőjén a *H* piktogram a beállított teljesítményfokozattal váltakozva villog.

Ha a felfűtési idő alatt módosítja a továbbfőzési fokozatot, akkor kapcsolja ki a felfűtő automatikát.

Felfűtő automatika kikapcsolása

- Érintse meg a beállított továbbfőzési fokozat érintőgombját.

vagy

- állítson be egy másik teljesítményfokozatot.

Továbbfőzési fokozat*	Előfőzés idő [perc:mp]
1	kb. 0:15
1.	kb. 0:15
2	kb. 0:15
2.	kb. 0:15
3	kb. 0:25
3.	kb. 0:25
4	kb. 0:50
4.	kb. 0:50
5	kb. 2:00
5.	kb. 5:50
6	kb. 5:50
6.	kb. 2:50
7	kb. 2:50
7.	kb. 2:50
8	kb. 2:50
8.	kb. 2:50
9	–

* A ponttal jelölt továbbfőzési fokozatokat csak bővített teljesítményfokozatoknál (lásd a „Programozás“ fejezetet) lehet beállítani.

Kezelés

Booster

A Booster funkció megnöveli a teljesítményt, hogy nagy mennyiségeket gyorsan felmelegítsen, pl. hogy vizet forraljon a tészta főzéshez. Ez a teljesítmény-növelés legfeljebb 5 percig aktív.

Ha a Booster funkciót aktiválja, a hozzá kapcsolt főzőzóna beállításai módosulhatnak, lásd az „Indukció“ fejezet „Powermanagement“ részét.

A Booster funkciót egyszerre legfeljebb 2 főzőzónánál vagy 1 Flex főzőfelületnél lehet használni.

Ha a Booster funkciót bekapcsolja, amikor

- nincs beállítva teljesítményfokozat, a boosteridő végén vagy idő előtti deaktiváláskor automatikusan a 9. teljesítményfokozatra kapcsol vissza.
- be van állítva teljesítményfokozat, a boosteridő végén vagy idő előtti deaktiváláskor automatikusan a korábban kiválasztott teljesítményfokozatra áll vissza.

A Booster aktiválása

- Tegye a főzőedényt a kívánt főzőzónára.
- Adott esetben állítsa be a teljesítményfokozatot.
- Érintse meg a **B** érintógombot.

A főzőzóna-kijelzőn „, látható.

A Booster deaktiválása

- Érintse meg a **B** érintógombot.

vagy

- Állítson be egy másik teljesítményfokozatot.

Melegentartás

A melegentartó fokozat nem a kihűlt ételek újbóli felmelegítésére szolgál, hanem a forró ételek melegen tartására közvetlenül az elkészítésük után.

A maximális melegentartási idő két óra.

- Az ételeket kizárólag főzőedényben (lábos/serpenyő) tartsa melegen. Fedje le a főzőedényt egy fedővel.
- A szilárd vagy sűrű ételeket (burgonyapüré, főzelék) időnként keverje meg.
- A tápanyagtartalom-vesztés elkezdődik az élelmiszerek elkészítésekor, a melegentartás során pedig folytatódik. Minél hosszabban tartja melegen az ételt, annál nagyobb a tápanyagtartalom-veszteség. A melegentartási idő a lehető legrövidebb legyen.

A melegentartás aktiválása / deaktiválása

- Érintse meg a kívánt főzőzóna főzőzóna-kijelzőjét.

A főzőzóna-kijelző fényesebben világít.

- Érintse meg a(z)  érintőgombot.

Kezelés

Páraelszívó

A páraelszívó automatikusan bekapcsol, amikor főzőedény van valamelyik főzőzónán, és a főzőzónához be van állítva teljesítményfokozat (Con@ctivity). A páraelszívó teljesítményfokozata a főzőzóna teljesítményfokozatától függ. A késleltetett leállítási ideje és az erőssége a páraelszívó teljesítményfokozatától függ.

A Con@ctivity-t átmenetileg vagy tartósan is ki tudja kapcsolni. A Con@ctivity tartós deaktiválásához lásd „Programozás“ fejezet. Ha a Con@ctivity tartósan deaktiválva van, a(z)  érintőgomb már nem világít többet.

A páraelszívó teljesítményfokozatát kézzel bármikor tudja módosítani. Gyárilag három (1 és 3 között) teljesítményfokozat, és a Booster fokozat van beállítva. A teljesítményfokozatok kiterjeszthetők kilenc fokozatra (1 és 9 között) és a Booster fokozatra, lásd a „Programozás“ fejezetet.

Ha a főzési pára és a szagok várhatóan az enyhe és az erős mérték közöttiek, válasszon **1** és **3** (kibővített teljesítményfokozatoknál 9) közötti teljesítményfokozatot, ha előre láthatóan nagyon erős lesz a pára- és szagképződés, pl. pirításkor, akkor válassza a **B** Booster funkciót.

Ha a páraelszívó az 1. teljesítményfokozaton indul el, a teljesítmény 20 másodpercre automatikusan a 2. teljesítményfokozatra növekszik. A teljesítmény növelése szükséges ahhoz, hogy elszívó üzemmódban biztosítsa a csappantyú kinyitását. Ha a páraelszívót keringtetéssel üzemben használja, deaktiválhatja az automatikát, lásd „Programozás“ fejezet.

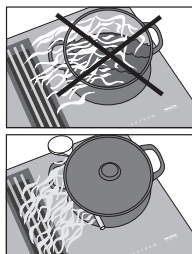

Tanács: 15 cm-nél magasabb edények esetén a hatékony gőzelvezetéshez helyezzen egy fakanalat a fedő és az edény közé.

A teljesítményfokozat beállítása/a páraelszívó kikapcsolása

- Érintse meg a páraelszívó-kijelzőt.
- A teljesítményfokozat beállításához érintse meg a megfelelő érintőgombot.
- Kikapcsoláshoz érintse meg a **0** érintőgombot.

Ha manuális üzemeltetéskor nem kapcsolja ki a páraelszívót, az utolsó kezeléstől számítva 12 óra múlva automatikusan kikapcsol.

A Con@ctivity átmeneti kikapcsolása

A páraelszívó automatikusan bekapcsol.

- A Con@ctivity kikapcsolására különféle lehetőségek vannak:
 - Érintse meg a(z) Ⓜ^A érintőgombot.
 - Érintse meg a **0** érintőgombot.
 - Válasszon ki egy másik teljesítményfokozatot.
- Állítsa be a kívánt teljesítményfokozatot.

Ha a főzőlapot kikapcsolja, majd újra bekapcsolja, a programozástól függően a Con@ctivity ismét aktiválódik, lásd „Programozás“ c. fejezet.

Ha tartósan ki szeretné kapcsolni a Con@ctivity funkciót, akkor állítsa át a programozást a Con@ctivity lehetőségre, lásd „Programozás“ c. fejezet.

Booster

A booster maximális üzemideje tíz perc.

- A booster idő előtti befejezéséhez állítson be egy másik teljesítményfokozatot.

Utánfutás

Javasoljuk, hogy a páraelszívót a főzés után még néhány percre üzemeltesse. Ezzel a konyha levegőjét megtisztítja a megmaradó páráról és szagokról. Két utánfutási idő áll rendelkezésére:

Ⓜ^5 (5 perc) és Ⓜ^{15} (15 perc). Az utánfutás azzal a teljesítményfokozattal fut, amely az aktiválás alatt be volt állítva. A teljesítményfokozatot az utánfutás alatt módosíthatja.

- Érintse meg a Ⓜ^5 vagy Ⓜ^{15} érintőgombot az utánfutás aktiválásához.
- Érintse meg a Ⓜ^5 , Ⓜ^{15} vagy a **0** érintőgombot az utánfutás inaktiválásához.

Ha a főzőlapot az Ⓜ^1 érintőgombbal kikapcsolja, az utánfutás tovább üzemel, amíg a megfelelő idő le nem telt.

Időzítő

A főzőlapot be kell kapcsolni, ha az Időzítőt szeretné használni.

Az Időzítő két funkcióhoz használható:

- a stopper beállítására
- a főzőzónák automatikus kikapcsolására

A funkciókat így egyszerre is használhatja.

1 perc (0:01) és 9 óra 59 perc (9:59) közötti időértéket állíthat be.

59 percig az idő megadása percben történik (0:59), 60 perces és annál nagyobb időérték esetén pedig órában és percben. Az idő megadásakor először az órát, majd a perc tízes helyi értékét, végül pedig a perc egyes helyi értékét kell megadni.

Az időt a számsorral adhatja meg és a + érintőgombbal állíthatja be.

Példa:

59 perc = 0:59 óra,

bevitel: 5-9

80 perc = 1:20 óra,

bevitel: 1-2-0

Az első számjegy megadása után az Időzítő kijelzője folyamatosan világít, a második számjegy megadása után az első számjegy balra ugrik, a harmadik számjegy megadása után pedig az első és a második számjegy is balra ugrik.

Stopper

A stopper beállítása

■ Érintse meg a(z)  érintőgombot.

■ Érintse meg a(z)  érintőgombot.

Az Időzítő kijelző villog.

■ Állítsa be a kívánt időértéket.

Amikor megérinti a(z)  érintőgombot, vagy ha vár 10 másodpercet, elindul a stopper.

A stopper módosítása

■ Érintse meg a(z)  érintőgombot.

Az Időzítő kijelző villog.

■ Állítsa be a kívánt időértéket.

A stopper törlése

■ Érintse meg a(z)  érintőgombot.

■ Érintse meg a(z)  számot a számsorron.

Lekapcsoló automatika

Beállíthat egy időértéket, amelynek letele után automatikusan kikapcsol valamelyik főzőzóna. A funkció egyszerre is használható az összes főzőzónához.

A biztonsági kikapcsolás funkció kikapcsolja a főzőzónát, ha a beprogramozott idő hosszabb, mint a maximálisan megengedett üzemidő (lásd „Biztonsági berendezések“ c. fejezet, „Biztonsági kikapcsolás“ c. rész).

A kikapcsolási idő beállítása

- Állítsa be a teljesítményfokozatot a kívánt főzőzónához.
- Érintse meg a(z)  érintőgombot az érintett főzőzóna kijelző mellett.

Az Időzítő kijelző villog.

- Állítsa be a kívánt időértéket.

Amikor megérinti a(z)  érintőgombot, vagy ha vár 10 másodpercet, elindul a kikapcsolási idő visszaszámlálása.

A(z)  érintőgomb folyamatosan világít.

- Egy további főzőzóna számára a kikapcsolási idő beállításához járjon el a leírt módon.

Ha több kikapcsolási idő is be van programozva, mindig a legutoljára kiválasztott főzőzóna Időzítő kijelzője látható. A(z)  érintőgomb az érintett főzőzóna kijelző mellett fényesebben világít.

- A háttérben lefutó hátralévő idők megjelenítéséhez érintse meg a kívánt főzőzóna  érintőgombját.



A kikapcsolási idő módosítása

- Érintse meg a kívánt főzőzóna-kijelzőt.
- Érintse meg a(z)  érintőgombot az érintett főzőzóna kijelző mellett.

Az Időzítő kijelző villog.

- Állítsa be a kívánt időértéket.

A kikapcsolási idő törlése

- Érintse meg a kívánt főzőzóna-kijelzőt.
- Addig érintse meg a kívánt főzőzóna  érintőgombját, míg az Időzítő kijelzőn a(z)  megjelenik.

vagy

- Érintse meg a(z)  érintőgombot az érintett főzőzóna kijelző mellett.

Az Időzítő kijelző villog.

- A számsoron érintse meg a(z)  érintőgombot.

Az Időzítő funkciók egyidejű használata

Ha mindkét funkciót egyszerre használja, akkor mindig az utoljára kiválasztott funkció ideje jelenik meg.

- Ha szeretné megjeleníteni a hátralévő maradék időket, akkor érintse meg a(z)  érintógombot vagy az adott főzózóna-kijelzőt.

Stop&Go



A Stop&Go aktiválásakor minden bekapcsolt főzőzóna teljesítményfokozata 1-es fokozatra csökken. A páraelszívó teljesítményfokozata nem csökken, sőt, a főzőzónák beállított teljesítményfokozatától függően nőhet is.

A főzőzónák teljesítményfokozatát és az Időzítő beállítását nem lehet módosítani, a főzőlapot csak kikapcsolni lehet. A stopper, a kikapcsolási idők, a Boosterhez tartozó idők és a felfűtési idők visszaszámlálása tovább fut.

Inaktiválás esetén a főzőzónák az utoljára beállított teljesítményfokozattal működnek tovább.

Ha egy órán belül nem kapcsolja ki a funkciót, a főzőlap kikapcsol.

Aktiválás

- Érintse meg a(z)  érintógombot.
- Érintse meg a(z)  érintógombot.

Kikapcsolás

- Érintse meg a(z)  érintógombot.

A funkciót akkor használja, ha a túlfűzés veszélye áll fenn.

Memória

Ha működés közben véletlenül kikapcsolják a főzőlapot, ezzel a funkcióval minden beállítás visszaállítható. A kikapcsolás után 10 másodpercen belül újra be kell kapcsolni a főzőlapot.

- Kapcsolja be ismét a főzőlapot.
- A bekapcsolás után azonnal érintse meg az egyik villogó főzőzóna-kijelzőt.

Kiegészítő funkciók

Törlésvédelem

20 másodpercre zárolhatók a főzőlap érintőgombjai, pl. szennyeződések eltávolításához. A(z)  érintőgomb nem zárolódik.

Aktiválás

■ Érintse meg a(z)  érintőgombot.

■ Érintse meg a(z)  érintőgombot.

Az Időzítő-kijelzőn látható az idő visszaszámlálása.

Kikapcsolás

■ Addig tartsa megérintve a(z)  érintőgombot, amíg ki nem alszik az Időzítő-kijelző.

A bemutatótermi üzemmód

Ezek a funkciók lehetővé teszik a szakkereskedések számára, hogy a főzőlapot tényleges felfűtés nélkül mutassák be.

A bemutatótermi üzemmód aktiválása/kikapcsolása

Amikor ez az üzemmód van beállítva, akkor a megszokott módon kezelheti a főzőlapot.

■ Kapcsolja be a főzőlapot.

■ Tegyen indukciós főzőedényt a főzőlapra.

■ Hat másodpercig tartsa egyszerre megérintve a számsoron a 0 és a 2 érintőgombot.

Az Időzítő-kijelzőn néhány másodpercig váltakozva villog a(z) dE és a(z) U_n (Bemutatótermi üzemmód aktiválva) ill. a(z) OFF (Bemutatótermi üzemmód kikapcsolva) felirat.

Főzőlap adatainak kijelzése

Megjelenítheti a főzőlap modell megnevezését és szoftver állapotát.

Modell megnevezése/sorozatszám

- Kapcsolja be a főzőlapot.
- Tegyen egy indukciós edényt a főzőlapra.
- Érintse meg a számsoron egyszerre a 0 és a 4 érintőgombokat.

Az időzítő kijelzón egymás után megjelennek számjegyek, vonallal elválasztva egymástól.

Példa: *12 34* (Modell megnevezése: KM 1234) – *1 23 45 67 89* (Sorozatszám)

Szoftver állapot

- Kapcsolja be a főzőlapot.
- Tegyen egy indukciós edényt a főzőlapra.
- Érintse meg a számsoron egyszerre a 0 és a 3 érintőgombokat.

Az időzítő kijelzón megjelennek számjegyek:

Példa: *2:00* = Szoftver állapot 2.00

Üzembehelyezési zár/ reteszelés

Áramszünetkor a reteszelés kikapcsol.

A főzőlapot üzembehelyezési zárral és reteszeléssel látták el, hogy ne lehessen véletlenül bekapcsolni a főzőlapot, a főzőzónákat és a páraelszívót, vagy módosítani a beállításokat.

Az **üzembehelyezési zár** kikapcsolt főzőlaponál bekapcsol. Ha az üzembehelyezési zár be van kapcsolva, nem lehet bekapcsolni a főzőlapot, és nem lehet kezelni az Időzítőt. Tovább fut a beállított stopperidő. A főzőlap úgy van programozva, hogy az üzembehelyezési zárat manuálisan kell aktiválni. A programozást be lehet úgy állítani, hogy az üzembehelyezési zár 5 perccel a főzőlap kikapcsolása után automatikusan bekapcsoljon (lásd a „Programozás“ fejezetet).

A **reteszelés** bekapcsolt főzőlaponál aktiválódik. Ha be van kapcsolva, a főzőlapot csak feltételesen lehet kezelni:

- A főzőzónákat, a páraelszívót és a főzőlapot csak kikapcsolni lehet.
- A(z)  érintőgombot lehet aktiválni.
- Egy beállított stopper idő módosítható.

Ha aktivált üzembehelyezési zárnál vagy reteszelésnél nem engedélyezett érintőgombot érint meg, az Időzítő-kijelzőn néhány másodpercre megjelenik a(z) *LDC* felirat, és hangjelzés hallható.

Üzembehelyezési zár bekapcsolása

- 6 másodpercre érintse meg a(z)  érintőgombot.



Az Időzítő-kijelzőn látható a másodpercek visszaszámlálása. Amikor lejárt, az Időzítő-kijelzőn a(z) *LDC* látható. Az üzembehelyezési zár be van kapcsolva.

Az üzembehelyezési zár kikapcsolása

- Érintse meg az  érintőgombot hat másodpercre.



Az időzítő kijelzőn röviden megjelenik a *LDC*, majd a másodpercek az időzítő kijelzőn leszámolásra kerülnek. A lejárat után az üzembehelyezési zár ki van kapcsolva.

A reteszelés aktiválása

- Érintse meg a(z)  érintőgombot.
- Hat másodpercig tartsa egyszerre megérintve a(z)  és a(z)  érintőgombot.

Az Időzítő-kijelzőn látható a másodpercek visszaszámlálása. A visszaszámlálási folyamat után az Időzítő-kijelzőn a(z) *LDC* felirat látható. Aktiválódik a reteszelés.

A reteszelés kikapcsolása

- Hat másodpercig tartsa egyszerre megérintve a(z)  és a(z)  érintőgombot.

Az Időzítő-kijelzőn röviden megjelenik a(z) *LDC* felirat, majd a másodpercek visszaszámlálása látható. A visszaszámlálási folyamat után kikapcsolódik a reteszelés.

Biztonsági kikapcsolás

Le vannak takarva az érintógombok

A főzőlap automatikusan kikapcsol, ha egy vagy több érintógomb több mint tíz másodpercig letakarva marad, pl. ujjal való érintkezés, kifutott étel vagy rárakott tárgyak esetén. Az Időzítő-kijelzőn rövid ideig villog a(z) \bar{L} felirat, és hangjelzés hallható.

Ha eltávolítja a tárgyakat ill. a szennyeződésekét, kialszik a(z) \bar{L} felirat, és a főzőlap újra üzemkés.

Az üzemidő túl hosszú

A biztonsági kikapcsolás automatikusan felold, ha egy főzőzónát szokatlanul hosszú ideig melegítenek. Ez az időtartam a választott teljesítményfokozattól függ. Ha ezt túllépi, a főzőzóna kikapcsol és a maradék hő kijelző megjelenik. Ha a főzőzónát ki-és bekapcsolja, újra üzemkés.

A főzőlap gyárilag a 0 biztonsági fokozatra van programozva. Szükség szerint magasabb biztonsági fokozat is beállítható rövidebb maximális üzemidővel (lásd a táblázatot).

teljesítményfokozat*	Maximális üzemidő [óra:perc]		
	Biztonsági fokozat		
	0**	1	2
1	10:00	8:00	5:00
1.	10:00	7:00	4:00
2/2.	5:00	4:00	3:00
3/3.	5:00	3:30	2:00
4/4.	4:00	2:00	1:30
5/5.	4:00	1:30	1:00
6/6.	4:00	1:00	0:30
7/7.	4:00	0:42	0:24
8	4:00	0:30	0:20
8.	4:00	0:30	0:18
9	1:00	0:24	0:10

* A ponttal jelölt teljesítményfokozatok csak bővített teljesítményfokozatoknál (lásd a „Beállítási tartományok“ fejezetet) állíthatók be.

** Gyári beállítás

Biztonsági berendezések

Túlhevülés elleni védelem

Minden indukciós tekercs és az elektronika hűtőbordái túlhevülés elleni védelemmel vannak ellátva. Mielőtt az indukciós tekercsek vagy a hűtőbordák felmelegednek, a túlhevülés elleni védelem a következő eljárás egyikét alkalmazza:

Az indukciós tekercsek

- A bekapcsolt Booster funkció megszakad.
- A beállított teljesítményfokozatot a rendszer csökkenti.
- A főzőzóna automatikusan kikapcsolódik. Az Időzítő kijelzőn felváltva villog $a(z)$ Err és $a(z)$ 044.

Akkor lehet a főzőzónát újra a szokott módon használatba venni, ha a hiba-üzenet kialszik.

A hűtőbordák

- A bekapcsolt Booster funkció megszakad.
- A beállított teljesítményfokozatot a rendszer csökkenti.
- A főzőzónák automatikusan kikapcsolódnak.

Csak akkor tudja az adott főzőzónát ismét a szokott módon használatba venni, ha a hűtőborda már kellően lehűlt.

A túlhevülés elleni védelem a következő szituációkban kapcsolhat be:

- Üres főzőedényt melegít.
- Olajat vagy zsírt melegít magas teljesítményfokozaton.
- A főzőlap alja nem megfelelően szellőzik.
- Egy forró főzőzónát áramkimaradás után újra bekapcsolnak.

Ha a túlhevülés elleni védelem az okok elhárítása ellenére újra működésbe lép, hívja az ügyfélszolgálatot.

A főzőlap programozását személyes igényeihez igazíthatja. Több beállítást tud egymás után módosítani.

A programozás előhívása után megjelenik a + érintőgomb és az időzítő kijelzőn a *PC*. Néhány másodperc után az időzítő kijelzőn felváltva villog a *P:01* (program 01) és *∞:01* (kód).

A programozás módosítása

A programozás előhívása

- A **kikapcsolt főzőlapon egyidejűleg** tartsa megérintve a(z) ① és a(z) ∞ érintőgombot addig, amíg meg nem jelenik a + érintőgomb és az Időzítő-kijelzőn a(z) *PC* felirat.

A program beállítása

Kétszámjegyű programszámnál először a tízes helyi értéket kell beállítani.

- Amíg látható a programkijelzés (pl. *P:01*), annyiszor érintse meg a + érintőgombot, amíg a kívánt programszám nem jelenik meg a kijelzőn, vagy a számsoron érintse meg a megfelelő számot.

A kód beállítása

- Amíg látható a kódkijelzés (pl. *∞:01*), annyiszor érintse meg a + érintőgombot, amíg a kívánt kódszám nem jelenik meg a kijelzőn, vagy a számsoron érintse meg a megfelelő számot.

A beállítások mentése

- Amíg látható a programkijelzés (pl. *P:01*), addig tartsa megérintve a(z) ① érintőgombot, amíg ki nem alszanak a kijelzések.

A beállítások mentésének mellőzése

- Amíg látható a kódkijelzés (pl. *∞:01*), addig tartsa megérintve a(z) ① érintőgombot, amíg ki nem alszanak a kijelzések.

Programozás

Program ¹		Kód ²	Beállítások
P:01	Bemutatótermi üzemmód	C:00	A bemutatótermi üzemmód kikapcsolása
		C:01	A bemutatótermi üzemmód bekapcsolása ³
P:02	Powermanagement ⁴	C:00	ki
		C:01	3680 W
		C:02	3000 W
		C:03	2000 W
		C:04	1000 W
P:03	Gyári beállítás	C:00	A gyári beállítások visszaállításának mellőzése
		C:01	A gyári beállítások visszaállítása ⁵
P:04	A főzőzónák teljesítményfokozatainak száma	C:00	9 teljesítményfokozat + Booster
		C:01	17 teljesítményfokozat + Booster ⁶
P:06	Nyugtázó hang az érintógomb megérintésekor	C:00	ki ⁷
		C:01	halk
		C:02	közepes
		C:03	hangos

Program ¹		Kód ²	Beállítások
P:07	Az Időzítő hangjelzése	C:00	ki
		C:01	halk
		C:02	közepes
		C:03	hangos
		C:04	maximális hangerő
P:08	Üzembehelyezési zár	C:00	Az üzembehelyezési zár aktiválása csak manuálisan
		C:01	Az üzembehelyezési zár automatikus aktiválása
P:09	Maximális üzemidő	C:00	0. biztonsági fokozat
		C:01	1. biztonsági fokozat
		C:02	2. biztonsági fokozat
P:10	Wi-Fi-bejelentkezés	C:00	nem aktív/kikapcsolva
		C:01	aktív, konfigurálás nélkül
		C:02	aktív és konfigurált (nem választható, mutatja, hogy a csatlakozás sikeres volt-e)
		C:03	lehetséges csatlakozás WPS nyomógombbal
		C:04	a Wi-Fi visszaáll az alapértelmezett értékre (C:00)
		C:05	a főzőlap és a külső páraelszívó közvetlen Wi-Fi-kapcsolata Miele App nélkül (Con@ctivity 3.0)
P:12	Az érintógombok reagálási sebessége	C:00	lassú
		C:01	normál
		C:02	gyors
P:15	Állandó edényfelismerés	C:00	Állandó edényfelismerés ki
		C:01	Állandó edényfelismerés be
P:16	A beépített páraelszívóhoz tartozó Con@ctivity	C:00	Con@ctivity ki ⁸
		C:01	Con@ctivity be

Programozás

Program ¹		Kód ²	Beállítások
P:17	A páraelszívó üzemmódja	C:00 ⁹	Keringtetéses üzemmód
		C:01 ⁹	Elszívó üzemmód
P:18	A Con@ctivity ¹⁰ indító beállításai	C:00	Mindig kikapcsolt Con@ctivity-vel kezdjen
		C:01	Mindig bekapcsolt Con@ctivity-vel kezdjen
		C:02	Kezdjen az utoljára beállított Con@ctivity állapottal
P:19	A páraelszívó teljesítményfokozatainak száma	C:00	3 teljesítményfokozat + Booster
		C:01	9 teljesítményfokozat + Booster

¹ A fel nem sorolt programok nincsenek hozzárendelve.

² A gyárilag beállított kód mindig félkövérrel van nyomtatva.

³ A főzőlap bekapcsolása után néhány másodpercre megjelenik az Időzítő-kijelzőn a(z) *dE*

⁴ A főzőlap összteljesítménye a helyi hálózati szolgáltató követelményei szerint csökkenthető.

⁵ A páraelszívó beállításai a(z) P:17 üzemmódnál nem kerülnek visszaállításra a gyári beállításokra

⁶ A szövegben és a táblázatokban a kibővített teljesítményfokozatokat a jobb érthetőség kedvéért a számjegy mögött ponttal megjelölve ábrázoljuk.

⁷ A Ki/Be érintőgomb nyugtázó hangját nem lehet kikapcsolni.

⁸ Plug&Play-üzem: a Con@ctivity szükséges a megfelelő üzemhez.

⁹ Gyárilag beállított kód:

KMDA 7473 FR-U, KMDA 7473 FL-U: C:00

KMDA 7473 FR-A, KMDA 7473 FL-A: C:01

¹⁰ A beállítások csak akkor érvényesülnek, ha a programban a P:16 Con@ctivity aktiválva van.

Adatok a vizsgálóintézetek számára

Tesztételek az EN 60350-2 szabvány szerint

Gyárilag kilenc teljesítményfokozat van beprogramozva.

Norma szerinti vizsgálatokhoz kibővített teljesítményfokozat állítson be (Lásd a „Programozás“ fejezetet).

Vizsgálandó étel	Ø sütőedény alja (mm)	Fedél	Teljesítményfokozat	
			Előmelegítés	Párolás/főzés
Olaj melegítése	150	nem	–	1–2
Palacsinta	180 (szendvics alj)	nem	9	5.–7.
Fagyasztott hasáburgonya sütése olajban	szabvány szerint	nem	9	9

Tisztítás és ápolás

 Égési sérülés veszélye a forró főzőzónák miatt.

A főzési folyamat vége után a főzőzónák forróak.

Kapcsolja ki a főzőlapot.

Hagyja lehűlni a főzőzónákat, mielőtt megtisztítja a főzőlapot.

 Sérülésveszély a ventilátor motorja miatt.

Amikor a páraelszívó be van kapcsolva, a ventilátor motorja forog.

Kapcsolja ki a főzőlapot.

Várja meg, amíg az esetleges késleltetett leállítási ciklusa véget ér.

 A behatoló nedvesség károkat okoz.

A gőztisztító gőze feszültséget vezető alkatrészekre juthat, és rövidzárlatot okozhat.

A főzőlap tisztításához soha ne használjon gőztisztító készüléket.

Minden felület elszíneződhet vagy megváltozhat, ha alkalmatlan tisztítószereket használ. A felületek karcolásra érzékenyek.

A tisztítószerek maradványait rögtön távolítsa el.

Ne használjon dörzsölő vagy karcoló tisztítószereket.

Tisztítás előtt hagyja lehűlni a főzőlapot.

- Minden használat után tisztítsa meg a főzőlapot.
- Minden nedves tisztítás után törölje szárazra a főzőlapot, hogy elkerülje a vízkőmaradványokat.

Alkalmatlan tisztítószer

A felületek károsodásának elkerülésére ne használjon a tisztításhoz:

- Kézi mosogatószeret
- szóda-, lúg-, ammónia-, sav- vagy kloridtartalmú tisztítószereket
- vízkőoldó tisztítószereket
- felteltávolítót és rozsdoldót
- súroló hatású tisztítószereket, pl. súrolóport, folyékony súrolószert, polírozó tisztítószereket
- oldószertartalmú tisztítószereket
- mosogatógép-tisztítót
- grill- és sütőtisztító spray-t
- üvegtisztítót
- dörzsölő kemény kefék
- szivacsokat
- tisztító radírt

Üvegkerámia felület tisztítása

 A hegyes tárgyak károkat okoznak.

A főzőlap és a munkalap közötti szigetelőszalag károsodhat.

Az üvegkerámia és a keret közötti szigetelőszalag károsodhat.

A tisztításhoz ne használjon hegyes tárgyat.

Kézi mosogatószerrel végzett tisztítás során nem minden szennyeződés és maradvány távolítható el. Egy láthatatlan filmréteg keletkezik, amely az üvegkerámia elszíneződéséhez vezet. Ezeket az elszíneződéseket már nem lehet eltávolítani.

Tisztítsa meg az üvegkerámia lapot rendszeresen speciális üvegkerámia-tisztítószerrel.

- Távolítsa el nedves ruhával az összes durva szennyeződést, a rátapadt szennyeződéseket pedig egy tisztítókéssel.
- Az üvegkerámiát végül a Miele üvegkerámia és nemesacél tisztítószerrel (Lásd: „Utólag vásárolható tartozék”, Tisztító- és ápolószerek, rész) vagy kereskedelmi forgalomban kapható üvegkerámia-tisztítószerrel és egy konyhai papírtörölővel vagy tiszta ruhával tisztítsa meg. A tisztítószert ne vigye fel forró üvegkerámia felületre, mert foltok keletkezhetnek. Vegye figyelembe a tisztítószer gyártójának utasításait.
- Távolítsa el a tisztítószer maradványait egy nedves ruhával, és végül törölje szárazra az üvegkerámia felületet.

A tisztítószer maradványai a következő főzési folyamatoknál ráégnek, és károsítják az üvegkerámiát. Ügyeljen arra, hogy minden maradvány el legyen távolítva.

- Vízkő, víz vagy alumínium-maradványokból (fémesen árnyékoló foltok) adódó **foltok** a Miele üvegkerámia- és nemesacél-tisztítóval távolíthatók el.

 A forró főzőzónák égési sérülést okozhatnak.

A főzési folyamat alatt a főzőzónák forróak.

Húzzon edényfogó kesztyűt, mielőtt a cukor, műanyag vagy alufólia maradványait tisztítókéssel eltávolítja a forró főzőlapról.

- Ha **cukor, műanyag vagy alufólia** a forró üvegkerámia felületre kerül, kapcsolja ki a főzőlapot.
- Kaparja le alaposan **azonnal**, tehát forró állapotban egy tisztítókéssel.
- Végül az előzőekben leírtak szerint tisztítsa meg az üvegkerámia felületet, ha már kihűlt.

Tisztítás és ápolás

Fedőrács / zsírszűrő / szagszűrő

A páraelszívó fedőrácsa és az újrahasználatos fém zsírszűrője felfogják a konyhai gőz szilárd alkotórészeit (zsír, por stb.), és így megakadályozzák a pultba építhető páraelszívó elszennyeződését. Az összegyűlt zsír hosszabb idő elteltével megkeményedik és megnehezíti a tisztítást. Ezért javasoljuk a zsírszűrőt 3–4 hetente tisztítani.

⚠ Az elszennyeződött zsírszűrő tűzvesélyt okozhat.

A zsírszűrőben felgyülemlt zsír meggyulladhat.

Rendszeresen tisztítsa a zsírszűrőt.

Csak

KMDA 7473 FR-U, KMDA 7473 FL-U

A szagszűrő a szag csökkentésére szolgál. A páraelszívóban a zsírszűrő kiegészítéseként alkalmazzuk. A mellékelt szagszűrőt nem lehet tisztítani vagy regenerálni. A használati idő után cserélje ki a szagszűrőt. A szagszűrők későbbi vásárlásakor vegye figyelembe a mellékelt adatlapot.

Ha a szagszűrő felforr folyadékkal, pl. vízzel vagy tejjel érintkezik, szag keletkezhet.

Ekkor a szagszűrő cseréjét javasoljuk.

A fedőrács kivétele

A fedőrács károsodása.

Függőlegesen, felfelé húzza ki a fedőrácsot a KMDA modellből.

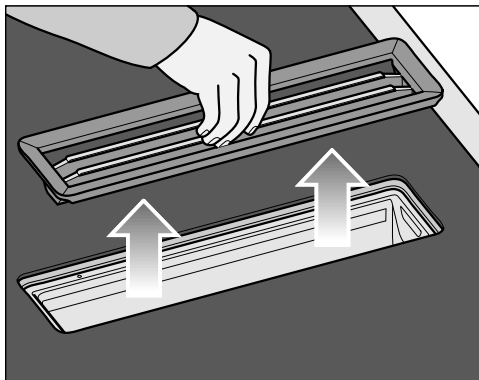

- A rácsrudak középső részénél fogja meg a fedőrácsot.
- Függőlegesen, felfelé húzza ki a fedőrácsot.

A zsírszűrő tisztítása

A zsírszűrő kivétele

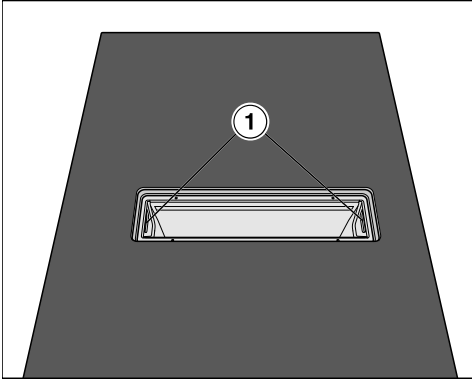

- Vegye ki a fedőrácst.
- Óvatosan, a (1) fogantyú mélyedések segítségével vegye ki a zsírszűrőt. Ügyeljen arra, hogy a zsírszűrőt ne billentse meg.
- Öntse ki a zsírszűrő alján összegyűlt folyadékot.

A zsírszűrő behelyezése

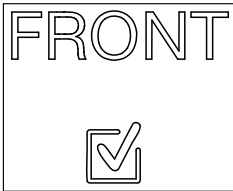

A zsírszűrő mellső oldalán egy piktogram van.

- Úgy tegye be a zsírszűrőt, hogy a piktogram a munkafelület elülső oldalára mutasson.

A zsírszűrőt és a fedőrácst kézzel tisztítsa meg

- A fedőrácst és a zsírszűrőt egy mosogatókefével, enyhe kézi mosogatószeres meleg vízzel tisztítsa meg. Ne használjon koncentrált kézi mosogatószert.

A zsírszűrő és a fedőrács tisztítása mosogatógépből

- Lehetőleg függőlegesen állítsa be a fedőrácst az alsó kosárba.
- A zsírszűrőt a szűrő fenekével felfelé állítsa az alsó kosárba. Ügyeljen arra, hogy a mosogatókar szabadon tudjon mozogni.
- Használja a háztartásban megszokott gépi mosogatószert.
- Válasszon egy programot, amelynek legmagasabb hőmérséklete:
 - 55 °C a fedőrácshoz
 - 65 °C a zsírszűrőhöz

A zsírszűrő tisztításakor a mosogatógépből az alkalmazott tisztítószerrel függően előfordulhat a belső szűrőfelületek maradandó elszíneződése. Ennek nincs hatása a zsírszűrő funkciójára.

Tisztítás és ápolás

A szagszűrő cseréje (csak KMDA 7473 FR-U, KMDA 7473 FL-U)

120 üzemóra után cserélje ki a szagszűrőt. Megjelenik a(z)  érintógomb.

A szagszűrő jelölését lásd az „Utólag megvásárolható tartozékok“ fejezetben.

- Vegye ki a fedőrácst.
- Vegye ki a zsírszűrőt.

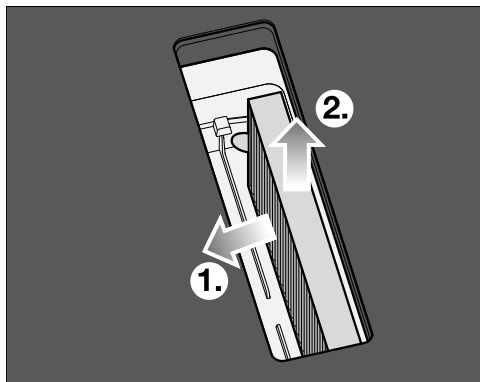

- Vegye ki a szagszűrőt.

A páraelszívó cseppfogó tálcájának tisztítása

Tisztítsa meg a cseppfogó tálcát, ha kiömlött vagy kifutott folyadék a páraelszívóba került.

- Vegye ki a zsírszűrőt, és tisztítsa meg a „Tisztítás és ápolás“ fejezet „Zsírszűrő / fedőrácscs“ részében leírtak szerint.

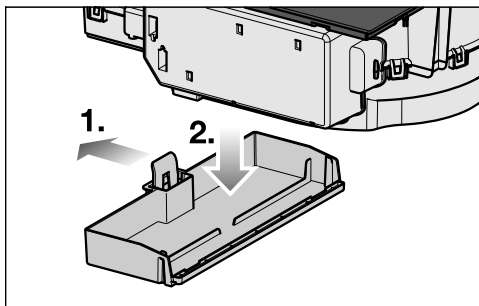

- Nyomja balra ① a műanyag kengyelt, amíg a cseppfogó tálcát lefelé le tudja húzni ②.
- Öntse ki a folyadékot.
- Tisztítsa meg és szárítsa meg a cseppfogó tálcát.
- A páraelszívó elérhető belső oldalait is tisztítsa meg, majd törölje szárazra.
- Rögzítse újra a cseppfogó tálcát a házon.
- Tegye vissza a zsírszűrőt, és tegye fel a fedőrácst.

A ventilátor belső terének tisztítása

Tisztítsa meg a ventilátor belső terét, ha kiömlött vagy kifutott folyadék a páraelszívóba került.

- Tisztítsa meg a páraelszívó cseppfogó tálcáját
- Tegyen egy edényt a tisztító csappantyú alá, hogy felfogja a folyadékokat.

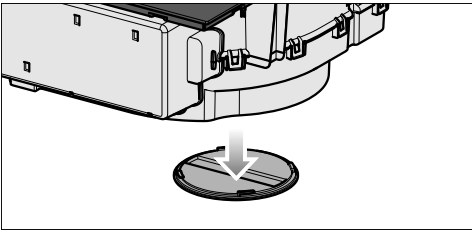

- Forgassa a tisztító csappantyút balra.
- Hagyja kifolyni a folyadékot.
- Ütközésig forgassa a tisztító csappantyút jobbra.

A páraelszívó házának belseje

- Amikor kivette a zsírszűrőket, tisztítsa meg a ház hozzáférhető részeit is a lerakódott zsírtól. Így megelőzi a tűzveszélyt.

A zsírszűrő üzemóra-számlálójának visszaállítása

Helyezze vissza az üzemóra-számlálót, miután a zsírszűrőt megtisztította.

- Érintse meg az  érintőgombot három másodpercre.

Az érintőgomb elalszik.

A szagszűrő üzemóra-számlálójának visszaállítása (csak KMDA 7473 FR-U, KMDA 7473 FL-U)

- 3 másodpercre érintse meg az  érintőgombot.

Az érintőgomb elalszik.

Mi a teendő, ha ...

A legtöbb üzemzavart és hibát, amelyek a napi üzemeltetés során felléphetnek, saját maga is el tudja hárítani. Sok esetben időt és költséget takaríthat meg, mivel nem kell hívnia az ügyfélszolgálatot.

A következő táblázatok segítenek önnek abban, hogy megtalálja az üzemzavar vagy a hiba okát, és elhárítsa azt.

Üzenetek a kijelzőkön/kijelzőn

Probléma	Ok és elhárítás
Az Időzítő kijelzőjén felváltva villog az Err és a 30 kijelzés, majd megszólal egy hangjelzés.	A főzőlap hibásan van csatlakoztatva. ■ Válassza le a főzőlapot a villamos hálózatról. ■ Forduljon az Ügyfélszolgálathoz. A főzőlapot a bekötési rajz szerint kell csatlakoztatni.
Egy főzőzóna kijelzőjén felváltva villog a(z) U piktogram a beállított teljesítményfokozattal, vagy a(z) R piktogrammal.	A főzőzónán nem található főzőedény. Nem megfelelő főzőedény van a főzőzónán. Egy alkalmas edényt levettek a főzőzónáról ■ Használjon alkalmas főzőedényt (lásd az „Indukció” fejezetet).
A főzőlap bekapcsolása vagy egy érintőgomb megérintése után néhány másodpercre megjelenik az időzítő-kijelzőn a LDC.	Az üzembehelyezési zár vagy a reteszelés aktiválva van. ■ Kapcsolja ki az üzembehelyezési zárat, illetve a reteszelést (lásd a „Biztonsági berendezések”, „Üzembehelyezési zár/Reteszelés” fejezetet).
A főzőlap bekapcsolása után rövid időre megjelenik az időzítő-kijelzőn a dE. A főzőzónák nem forrosodnak fel.	A főzőlap bemutatótermi üzemmódban van. ■ Érintse meg a 0 érintőgombot egy tetszőleges számsoron. ■ Érintse meg ezután egyidejűleg a U és a Z érintőgombokat addig, amíg az időzítő kijelzőn a dE és a DFF felváltva villogni nem kezd.
A főzőlap automatikusan kikapcsolt. Újbóli bekapcsoláskor a Be-/Ki érintőgomb felett megjelenik ① egy L.	Egy, vagy több érintőgomb le van fedve, pl. ujjhegygel, kifutott étellel, vagy ráhelyezett tárgyakkal. ■ Távolítsa el a szennyeződések, és/vagy a tárgyakat (lásd a „Biztonsági berendezések” fejezet „Biztonsági kikapcsolás” részét).

Probléma	Ok és elhárítás
Az Időzítő kijelzőn felváltva villog az E-számjegy, például az E-0 a következővel: 120, 121, 122, 123, 124, 125, 126 vagy 127.	A ventilátor blokkolva van vagy hibás. <ul style="list-style-type: none">■ Ellenőrizze, hogy nem blokkolja-e egy tárgy a ventilátort.■ Távolítsa el a tárgyat.■ Ha a hibajelzés továbbra is megjelenik, forduljon az ügyfélszolgálathoz.
Az Időzítő kijelzőn a táblázatban fel nem sorolt üzenet jelenik meg.	Hiba lépett fel az elektronikában. <ul style="list-style-type: none">■ Szakítsa meg a főzőlap áramellátását kb. 1 percre.■ Amennyiben az áramellátás helyreállítása után a probléma továbbra is fennáll, forduljon az ügyfélszolgálathoz.

Mi a teendő, ha ...

Váratlan rendellenesség

Probléma	Ok és elhárítás
A 9. teljesítményfokozat automatikusan csökken, ha a hozzákapcsolt főzőzónát szintén a 9. teljesítményfokozatra állítja be.	A 9. teljesítményfokozaton való egyidejű működés esetén a készülék túllépi a lehetséges összteljesítményt. ■ Használjon másik főzőzónát.
Egy főzőzóna automatikusan kikapcsolódik.	Az üzemidő túl hosszú volt. ■ Kapcsolja be ismét a főzőzónát (lásd a „Biztonsági berendezések”, „Biztonsági kikapcsolás” fejezetet).
A főzőzóna a beállított teljesítményfokozattal nem a szokásos módon működik.	A túlhevülés elleni védelem kioldott. ■ Lásd a „Biztonsági berendezések”, „Túlhevülés elleni védelem” részt.
Egy főzőzóna, vagy a teljes főzőlap automatikusan kikapcsol.	A túlhevülés elleni védelem kioldott. ■ Lásd a „Biztonsági berendezések”, „Túlhevülés elleni védelem” részt.
A boosterfokozat idő előtt automatikusan megszakad.	A túlhevülés elleni védelem kioldott. ■ Lásd a „Biztonsági berendezések”, „Túlhevülés elleni védelem” részt.



Nem kielégítő eredmény

Probléma	Ok és elhárítás
Bekapcsolt felfűtő automatikánál a főzőedény tartalma nem kezd főni.	Nagy ételmennyiséget melegít. <ul style="list-style-type: none"> ■ A legnagyobb teljesítményfokozaton végezze a felfűtést és kézzel kapcsoljon azután vissza.
	A főzőedény rosszul vezeti a hőt. <ul style="list-style-type: none"> ■ Használjon másik főzőedényt, ami a hőt jobban vezeti.

Általános problémák vagy műszaki hibák

Probléma	Ok és elhárítás
A főzőlapot ill. a főzőzónákat nem lehet bekapcsolni.	A főzőlap nem kap áramot. <ul style="list-style-type: none"> ■ Ellenőrizze, hogy a ház biztosítója nem oldott-e le. Forduljon elektrotechnikai szakemberhez vagy a Miele Ügyfélszolgálathoz (a biztosító minimális értékét lásd az adattáblán).
	Adott esetben műszaki hiba lépett fel. <ul style="list-style-type: none"> ■ Kb. egy percre válassa le a készüléket a villamos hálózatról: <ul style="list-style-type: none"> – a megfelelő biztosítót kapcsolja ki, ill. az olvadó biztosítót csavarja ki teljesen, vagy – kapcsolja ki az FI-áramvédőkapcsolót (FI-relét). ■ Abban az esetben, ha a biztosító visszakapcsolása/visszacsavarása, illetve a készülék FI-reléjének visszakapcsolása után még mindig nem tudja a készüléket üzembe helyezni, forduljon elektrotechnikai szakemberhez vagy az Ügyfélszolgálathoz.
Az új főzőlap használata közben szag és pára képződik.	A fémből készült alkatrészeket ápolószerral védik. A készülék első üzembe helyezésekor ez szag- és pára-képződést okozhat. Az indukciós tekercs anyaga is szagot áraszthat az első üzemi órákban. Minden további használatkor a szag csökken, és végül teljesen megszűnik. A szag és az esetlegesen fellépő pára nem utalnak helytelen csatlakoztatásra vagy készülékhibára, és nincs egészségkárosító hatásuk.
A főzőlap kikapcsolása után üzemelési zaj hallatszik.	A hűtőventilátor addig forog, amíg a főzőlap lehül, és aztán automatikusan kikapcsol.

Mi a teendő, ha ...

Probléma	Ok és elhárítás
<p>Folyadék került a páraelszívóba.</p>	<p>A kiömlött vagy kifutott folyadék a fedőrácson keresztül behatolt a páraelszívóba. A zsírszűrő feneke és a cseppfogó tálca ebben az esetben kb. 800 ml folyadékot vesznek fel.</p> <ul style="list-style-type: none"> ■ Kapcsolja ki a páraelszívót. ■ Tisztítsa meg a zsírszűrőt, a cseppfogó tálcat, a ház belső oldalát és a ventilátor belső terét (lásd a „Tisztítás és ápolás“ fejezetet). ■ Csak KMDA 7473 FR-U, KMDA 7473 FL-U: cserélje ki a szagszűrőt (Lásd a „Tisztítás és ápolás“ fejezet „Szagszűrő cseréje“ részét).
<p>A szívóteljesítmény leromlott. Az elszívás zaja nőtt.</p>	<p>A páraelszívó tárgyakat (pl. egy ruhát) szívott be.</p> <ul style="list-style-type: none"> ■ Kapcsolja ki a páraelszívót. ■ Vegye ki a zsírszűrőt, és tisztítsa meg (ld. a „Tisztítás és ápolás“ fejezet „Zsírszűrő / fedőrác“ részét). ■ Vegye ki a tárgyakat a zsírszűrőből.
<p>A(z)  érintőgomb világít.</p>	<p>A szagszűrőt ki kell cserélni.</p> <ul style="list-style-type: none"> ■ Cserélje ki a szagszűrőt (Lásd a „Tisztítás és ápolás“ fejezet „Szagszűrő cseréje“ részét). ■ Állítsa vissza az üzemóra számlálót (Lásd a „Tisztítás és ápolás“ fejezetben a „Szagszűrő üzemóra számlálójának-visszaállítása“ részt).
<p>A(z)  érintőgomb világít.</p>	<p>A zsírszűrőt meg kell tisztítani.</p> <ul style="list-style-type: none"> ■ Tisztítsa meg a zsírszűrőt a „Tisztítás és ápolás“ fejezet „Zsírszűrő tisztítása“ részében leírtak szerint.
<p>A(z)  érintőgomb nem világít.</p>	<p>A beépített páraelszívó Con@ctivity funkciója tartósan deaktiválva van.</p> <ul style="list-style-type: none"> ■ A programozásban kapcsolja be a beépített páraelszívó Con@ctivity funkcióját, lásd a „Programozás“ fejezetet.

A Miele tartozékok és tisztító- és ápolószerek széles választékát kínálják a készülékekhez.

Ezeket a termékeket nagyon egyszerűen megrendelheti Miele webáruházban.

Ezeket a termékeket a Miele Ügyfélszolgálatánál (lásd ennek a használati utasításnak a végén) vagy a Miele szakkereskedőknél is megvásárolhatja.

Főző-/sütőedény

A Miele nagy választékban kínál főző- és sütőedényeket. Ezeket a funkcionalitás és a méret szempontjából pontosan a Miele készülékekhez tervezték. További részleteket a Miele weboldalán talál.

Szagszűrő

Csak az itt megadott Miele szagszűrő típusok alkalmasak a jelen használati útmutatóban leírt KMDA változatokhoz:

- DKF 35-P
- DKF 35-S

A páraelszívó további tartozékai

További tartozékot, pl. a légvezetékhez, a Miele webshop-ban rendelheti meg. További részleteket a Miele weboldalán talál.

Tisztító és ápolószerek

Üvegkerámia és nemesacél tisztítószert 250 ml

Eltávolítja a nagyobb szennyeződéseket, vízkőfoltokat és alumínium maradványokat.

Mikroszálas kendő

Eltávolítja az ujjlenyomatokat és az enyhe szennyeződéseket.

Biztonsági útmutatások a beépítéshez

 A szakszerűtlen beépítés károkat okozhat.
A szakszerűtlen beépítés károsíthatja a főzőlapot.
A főzőlapot csak képzett szakemberrel szereltesse be.

 A hálózati feszültség áramütést okozhat.
Az elektromos hálózathoz való szakszerűtlen csatlakozás áramütést okozhat.
A főzőlapot csak képzett elektrotechnikai szakemberrel csatlakoztassa az elektromos hálózatra.

 A leeső tárgyak károkat okozhatnak.
Felső szekrény vagy páraelszívó szerelésekor a főzőlap károsodhat.
A főzőlapot csak a felső szekrények és a páraelszívó felszerelése után építse be.

- ▶ A munkalap furnérjaihoz hőálló (100 °C) ragasztót kell használni, nehogy leváljanak vagy deformálódjanak. A sarokprofiloknak hőállóknak kell lenniük.
- ▶ A főzőlapot nem szabad hűtőkészülékek, mosogatógépek, mosó- és szárítógépek fölé beszerezni.
- ▶ A főzőlap mellé nem szabad gázfőzőlapot beépíteni.
- ▶ Ezt a főzőlapot csak olyan tűzhelyek és sütők fölé szabad beépíteni, melyeket párologtatós hűtőrendszerrel szereltek fel.
- ▶ Biztosítsa, hogy a főzőlap beépítését követően a hálózati csatlakozókábelt ne lehessen megérinteni.
- ▶ A hálózati csatlakozó vezetéknek a beépítést követően nem szabad érintkezni mozgó konyhai elemekkel (pl. fiókkal) és nem lehetnek mechanikai terhelésnek kitéve.
- ▶ Tartsa be a következő oldalakon felsorolt biztonsági távolságokat.
- ▶ Az elszívócső kialakításához csak nem gyúlékony anyagból készült csöveket és tömlőket szabad alkalmazni. Ezek szaküzletekben vagy az Ügyfélszolgálatnál kaphatók.

- ▶ Az elhasznált levegőt nem szabad használt füst- vagy kipufogógáz-kéménybe, illetve olyan kürtőbe vezetni, amely tűzrakó helyek felállítására szolgáló helyiségek szellőztetésére szolgál.
- ▶ Ha az elhasznált levegőt egy nem használt füst- vagy gázkéménybe kellene vezetni, akkor vegye figyelembe a hatósági előírásokat.
- ▶ Az elszívott elhasznált levegőt a helyiségbe csak Plug&Play üzemmódban szabad visszavezetni az alsó szekrényen át. Az elszívó üzemmódban és az irányított keringtetéses üzemmódban az elszívott levegőt egy légkivezetésen keresztül kell kivezetni a szabadba (elszívó üzem), vagy a levegőkeringtető dobozon keresztül kell visszavezetni a helyiségbe (irányított, keringtetéses üzemmód).

Telepítés

Biztonsági távolságok

Biztonsági távolság a főzőlap fölött

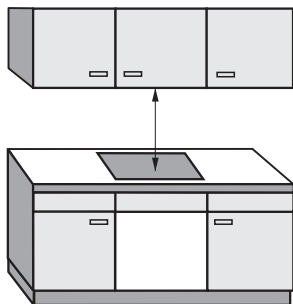

A főzőlap és a fölé helyezett páraelszívó között a páraelszívó gyártója által megadott biztonsági távolságot kell betartani.

Ha gyúlékony anyagok (pl. fali szekrény) a főzőlap fölé vannak felszerelve, a biztonsági távolságnak legalább 500 mm-nek kell lennie.

Ha a páraelszívó alá több készüléket szereltek be, amelyekhez eltérő biztonsági távolságokat adtak meg, akkor mindig a megkövetelt legnagyobb biztonsági távolságot kell betartani.

Oldalsó / hátsó biztonsági távolság

A főzőlapot úgy kell beépíteni, hogy jobb és bal oldalon sok hely legyen.

A főzőlap hátoldala és egy magas szekrény vagy helyiségfal között a lent megadott minimális távolságot ① kell betartani.

A főzőlap egyik oldala (jobb vagy bal) és egy magas szekrény vagy helyiségfal között a lent megadott minimális távolságot ②, ③ kell betartani, a szemben lévő oldalon ez minimum 300 mm.

A ① minimális távolság **hátsul** a munkalap kivágástól a munkalap hátsó éléig: 50 mm

A ② minimális távolság **jobb** oldalon a munkalap kivágás és egy mellette álló bútor (pl. magas szekrény), vagy helyiségfal között: 50 mm.

A ③ minimális távolság **bal** oldalon a munkalap kivágás és egy mellette álló bútor (pl. magas szekrény) vagy helyiségfal között: 50 mm.

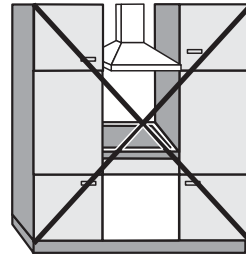

Tilos!

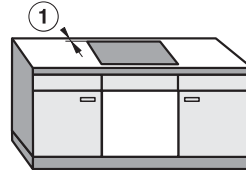
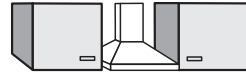

Nagyon ajánlott!

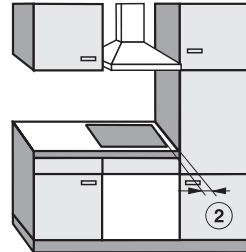

Nem ajánlott!

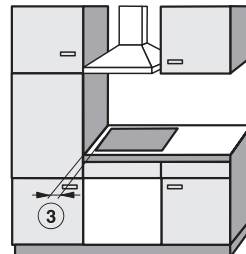

Nem ajánlott!

Telepítés

Biztonsági távolság a fülkeburkolattól

Ha fülkeburkolatot helyeznek fel, akkor hagyni kell egy minimális távolságot a munkalap kivágása és a burkolat között, mivel a magas hőmérséklet módosíthatja vagy tönkretelheti az anyagokat.

Éghető anyagból (pl. fából) készült burkolatnál a munkalap kivágása és a fülkeburkolat közötti ⑤ legkisebb távolság legalább 50 mm legyen.

Nem éghető anyagból (pl. fémből, természetes kőből, kerámia csempéből) készült burkolatnál a munkalap kivágása és a fülkeburkolat közötti ⑤ legkisebb távolság 50 mm, mínusz a burkolat vastagsága.

Példa: a fülkeburkolat vastagsága 15 mm

50 mm - 15 mm = 35 mm legkisebb távolság

Síkba építhető kivitel

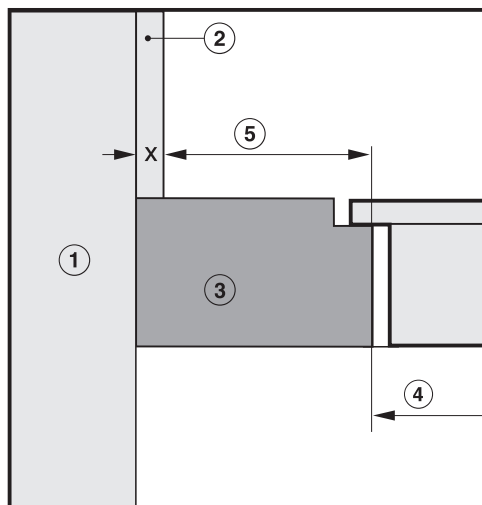

Ráültethető kivitel

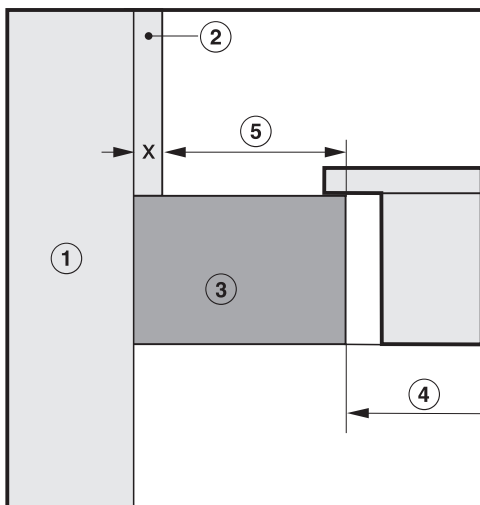

- ① Falazat
- ② Fülkeburkolat mérete x = a fülkeburkolat vastagsága
- ③ Munkalap
- ④ A munkalap kivágása
- ⑤ A legkisebb távolság
éghető anyagoknál 50 mm,
nem éghető anyagoknál 50 mm - x méret

Lehetséges üzemmódok

	Elszívó üzemmód	Irányított keringtető üzemmód	Plug&Play üzemmód
KMDA 7473 FR-A	✓	-	-
KMDA 7473 FR-U	-	✓	✓✓
KMDA 7473 FL-A	✓	-	-
KMDA 7473 FL-U	-	✓	✓✓

✓✓ Lehetséges

✓ Lehetséges – további tartozékok szükségesek

- Nem lehetséges

Telepítés

Példák a beépítésre

Írányított keringtető üzemmód

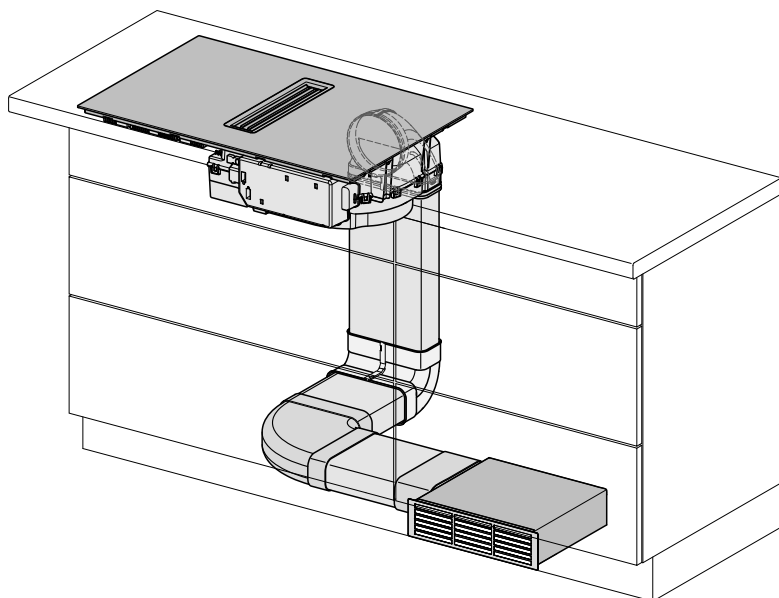

Elszívó üzemmód

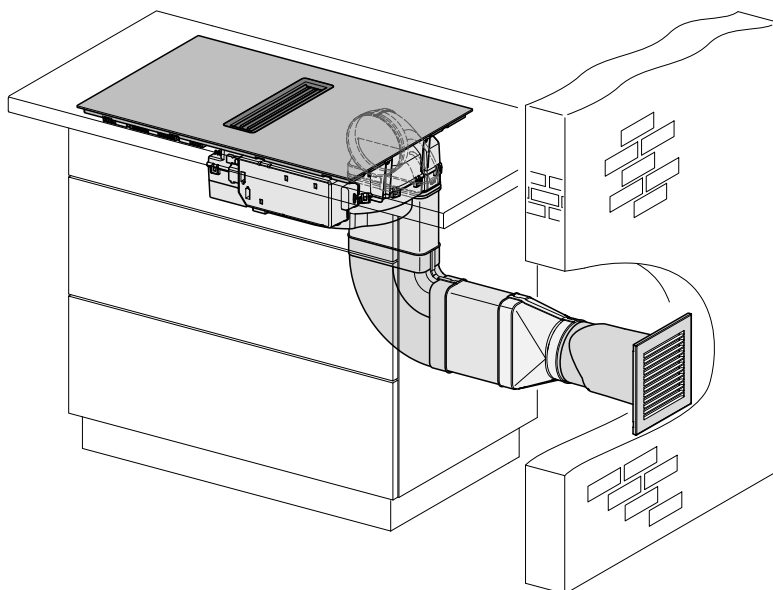

Plug&Play üzemmód

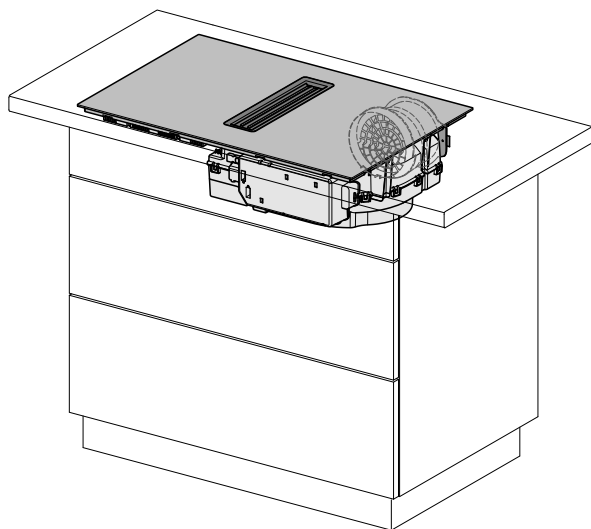

Telepítés

Útmutatások a beépítéshez – rúltethető

Tömítés a főzőlap és a munkalap kö-
zött

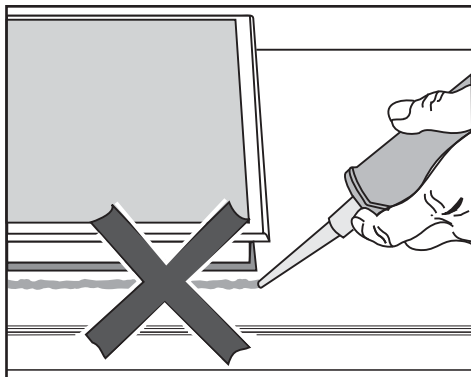

⚠ A helytelen beépítés károkat okozhat.

A főzőlap és a munkalap a főzőlap esetleges szükséges kiszérésekor sérülhet, ha fugázó anyagot használ.

Ne használjon fugázó anyagot a főzőlap és a munkalap között.

A főzőlap széle alatti tömítés elegendő szigetelést biztosít a munkalap felé.

Szigetelő szalag

Ha a főzőlapot javítási munkák miatt kiszérelik, megsérülhet a szigetelő szalag a főzőlap széle alatt.

A visszaszereléskor mindig cserélje ki a szigetelő szalagot.

Csempézett munkafelület

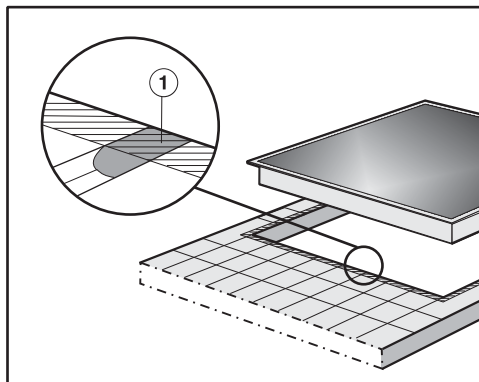

A fugáknak ① és a főzőlap felfekvő felülete alatti csíkozott területnek simának és síknak kell lenni, hogy a főzőlap egyenletesen fekvődjön fel és a készülék felső részének pereme alatti szigetelőszalag biztosítsa a tömítést a munkalap felé.

Minimális lábazati magasság

A lábazat minimális magassága
KMDA 7473 FR-U, KMDA 7473 FL-U:

- Irányított keringtetéses üzemmód:
100 mm
- Plug&Play üzemmód: 25 mm

A szellőzőnyílás keresztmetszete – Plug&Play-üzem

A szellőzőnyílás keresztmetszetének mérete: legalább 425 cm².

Ha szeretne a szellőzőnyílásokba szellőzőrácsokat helyezni, akkor a szellőzőnyílás méretének 425 cm² -nél nagyobbak kell lennie. A 425 cm²-es szabad keresztmetszet a rácsban a nyílások keresztmetszeteinek összegéből adódik.

A szellőzőnyílásokat nem szabad le-
takarni vagy eltorlaszolni. Ezenkívül
szükséges a rendszeres portalanítá-
suk.

A beépíthető szekrény hátoldala

A levegőcsatorna a beépíthető szekrény hátsó fala mögött helyezkedik el. A hátsó falnak karbantartási munkálatokhoz levehetőnek kell lennie.

Zsíralfogó edény és tisztítócsap- pantyú

A főzőlapot úgy kell beépíteni, hogy a zsíralfogó edény és a tisztítócsap-
pantyú szabadon hozzáférhető legyen,
és a tisztításhoz le lehessen venni.

Fúrósablon

A mellékelt sablon szükséges a főzőlap beépítéséhez.

Plug&Play adapter

A mellékelt Plug&Play adapter szüksé-
ges a főzőlap Plug&Play üzemmódjá-
hoz.

A keresztartó kiépítése – Plug&Play üzemmód

A Plug&Play adapter felszereléséhez el
kell távolítani a szekrény hátsó paneljé-
nek felső része előtt lévő keresztartó-
kat.

Telepítés

U-érték

A Plug&Play üzemmód újabb és felújított épületekben lehetséges. Ha a szomszédos fal vagy padló határos a talajjal vagy a külső levegővel, akkor ezek hőátadási tényezője (U-érték) legyen: $\leq 0,5 \text{ W}/(\text{m}^2\text{K})$.

Anyag	Anyagvastagság	U-érték _(1995 után)
Tömör fal <small>(üreges téglá, habkőbeton blokkok vagy hasonló porózus vagy erősen perforált anyagok)</small>	$\geq 30 \text{ cm}$	0,5
Tömör fa fal <small>(pl. gerendaház / előregyártott ház). Favázás vagy fa paneffel szigetelő töltettel</small>	–	0,4
Passzív ház <small>(KfW 55, 40, 40 Plus)</small>	–	0,15–0,2

A további anyagok U-értékeit megtalálja a Szövetségi Gazdasági és Energiaügyi Minisztérium és a Szövetségi Belügyminisztérium, Építésügyi és Közösségi Minisztérium honlapján.

További segítségért a kérdéseivel az épületéről forduljon építész szakértőhöz vagy energetikai tanácsadóhoz.

Beépítési méretek – ráültethető

Minden méret mm-ben van megadva.

KMDA 7473 FR-A, KMDA 7473 FR-U

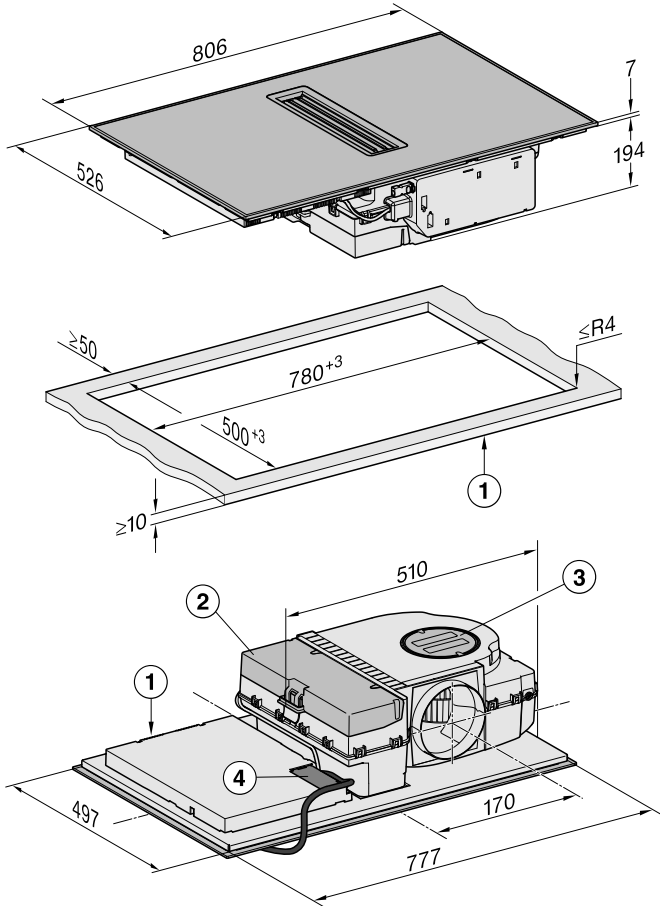

- ① Elöl
- ② Levehető cseppfogó tálca
- ③ Tisztítócsappantyú
- ④ Hálózati csatlakozódoboz csatlakozókábellel
Csatlakozókábel L = 1 440 mm

Telepítés

KMDA 7473 FL-A, KMDA 7473 FL-U

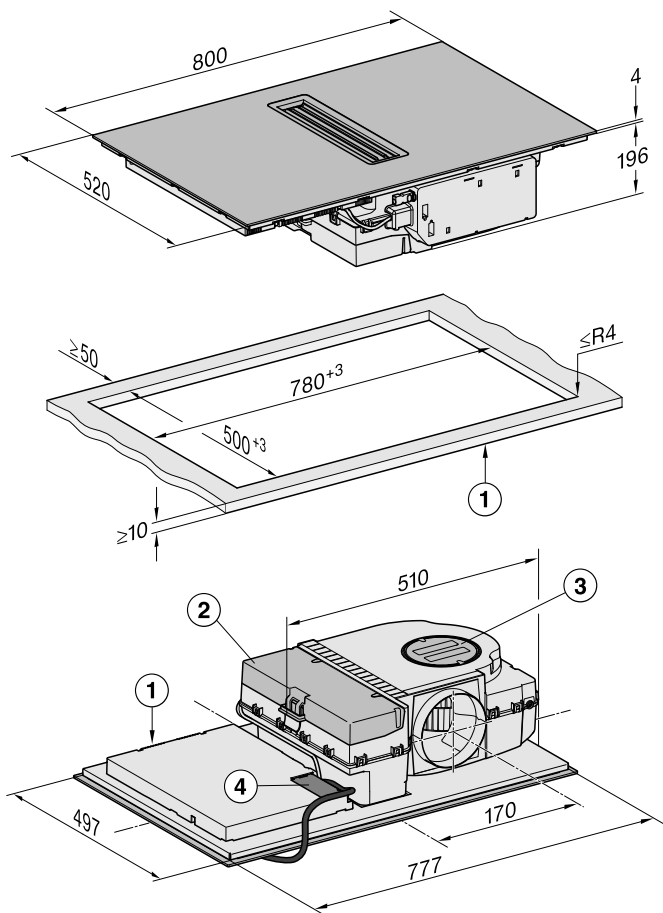

- ① Elöl
- ② Levehető cseppfogó tálca
- ③ Tisztítócsappantyú
- ④ Hálózati csatlakozódoboz csatlakozókábel
Csatlakozókábel L = 1 440 mm

Elszívó és irányított keringtető üzemmód

A munkalap mélysége 600 mm

KMDA 7473 FR-A, KMDA 7473 FR-U

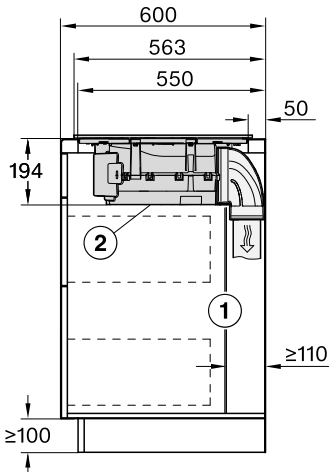

- ① A készülék hátsó falának levehetőnek kell lennie a szerviz munkálatok esetére.
A levegőkivezető csatorna elvezetéséhez a szekrény fala és egy szomszédos fal vagy bútor fala között min. 110 mm távolságot kell hagyni.
- ② A levehető cseppfogó tálca és a tisztítócsappantyú legyenek a beszerelés után hozzáférhetőek.

KMDA 7473 FL-A, KMDA 7473 FL-U

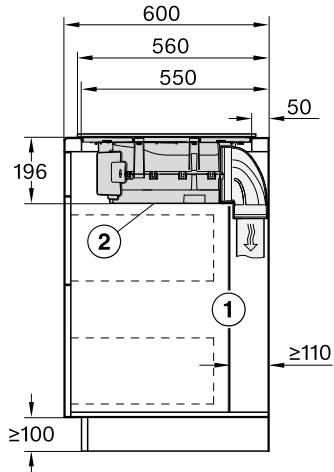

- ① A készülék hátsó falának levehetőnek kell lennie a szerviz munkálatok esetére.
A levegőkivezető csatorna elvezetéséhez a szekrény fala és egy szomszédos fal vagy bútor fala között min. 110 mm távolságot kell hagyni.
- ② A levehető cseppfogó tálca és a tisztítócsappantyú legyenek a beszerelés után hozzáférhetőek.

Telepítés

A munkalap mélysége nagyobb mint 600 mm

KMDA 7473 FR-A, KMDA 7473 FR-U

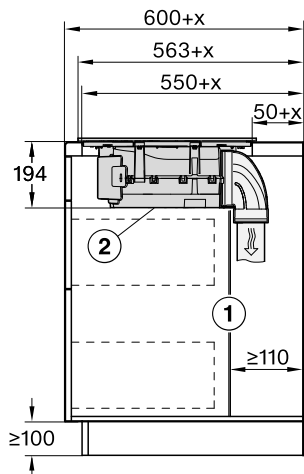

① A készülék hátsó falának levehetőnek kell lennie a szerviz munkálatok esetére.

A levegőkivezető csatorna elvezetéséhez a szekrény fala és egy szomszédos fal vagy bútor fala között min. 110 mm távolságot kell hagyni.

② A levehető cseppfogó tálca és a tisztítócsappantyú legyenek a beszerelés után hozzáférhetőek.

x Mérték, amellyel a munkalap mélysége nagyobb mint 600 mm.

KMDA 7473 FL-A, KMDA 7473 FL-U

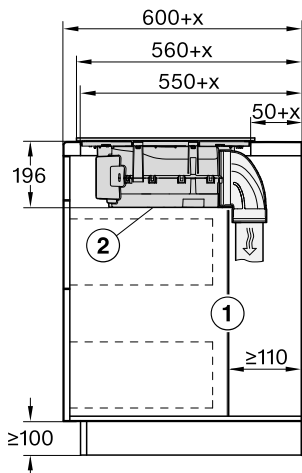

① A készülék hátsó falának levehetőnek kell lennie a szerviz munkálatok esetére.

A levegőkivezető csatorna elvezetéséhez a szekrény fala és egy szomszédos fal vagy bútor fala között min. 110 mm távolságot kell hagyni.

② A levehető cseppfogó tálca és a tisztítócsappantyú legyenek a beszerelés után hozzáférhetőek.

x Mérték, amellyel a munkalap mélysége nagyobb mint 600 mm.

Plug&Play üzemmód

A munkalap mélysége 600 mm

KMDA 7473 FR-U

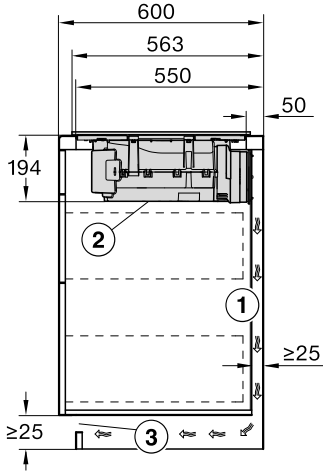

- ① A hátsó korpuszfal legyen levehető a szerviz esetére.
A légkivezető csatorna elvezetéséhez a korpuszfal és egy szomszédos fal vagy bútor fala között hagyjon legalább 25 mm távolságot.
- ② A levehető cseppfogó tálca és a tisztítócsappantyú legyenek a beszerelés után hozzáférhetőek.
- ③ A szellőzőnyílás keresztmetszetének mérete: legalább 425 cm².

KMDA 7473 FL-U

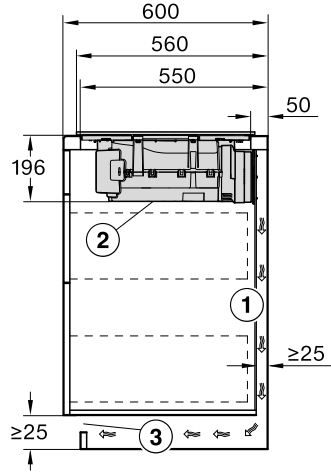

- ① A hátsó korpuszfal legyen levehető a szerviz esetére.
A légkivezető csatorna elvezetéséhez a korpuszfal és egy szomszédos fal vagy bútor fala között hagyjon legalább 25 mm távolságot.
- ② A levehető cseppfogó tálca és a tisztítócsappantyú legyenek a beszerelés után hozzáférhetőek.
- ③ A szellőzőnyílás keresztmetszetének mérete: legalább 425 cm².

Telepítés

A munkalap mélysége nagyobb mint 600 mm

KMDA 7473 FR-U

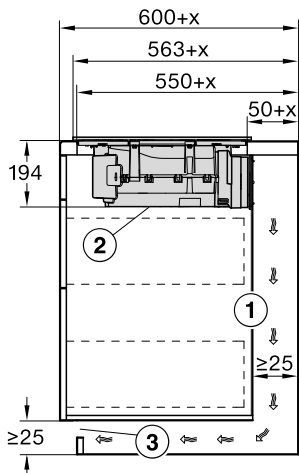

- ① A hátsó korpuszfal legyen levehető a szerviz esetére.

A légvivezető csatorna elvezetéséhez hagyjon a korpuszfal és egy szomszédos fal vagy bútor fala között legalább 25 mm távolságot. Ha a korpusz hátfala > 555 mm távol van a munkalap előlapjáról, a Plug&Play adaptert ki kell bővíteni a Miele kiegészítő készletével.

- ② A levehető cseppfogó tálca és a tisztítócsappantyú legyenek a beszerelés után hozzáférhetőek.

- ③ A szellőzőnyílás keresztmetszetének mérete: legalább 425 cm^2 .

x Mérték, amellyel a munkalap mélysége nagyobb mint 600 mm.

KMDA 7473 FL-U

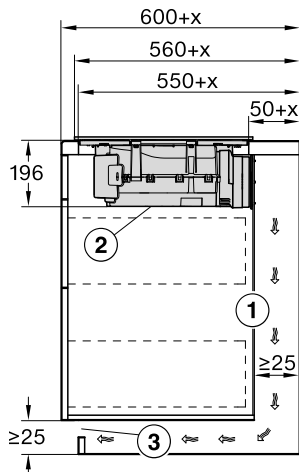

- ① A hátsó korpuszfal legyen levehető a szerviz esetére.

A légvivezető csatorna elvezetéséhez hagyjon a korpuszfal és egy szomszédos fal vagy bútor fala között legalább 25 mm távolságot. Ha a korpusz hátfala > 555 mm távol van a munkalap előlapjáról, a Plug&Play adaptert ki kell bővíteni a Miele kiegészítő készletével.

- ② A levehető cseppfogó tálca és a tisztítócsappantyú legyenek a beszerelés után hozzáférhetőek.

- ③ A szellőzőnyílás keresztmetszetének mérete: legalább 425 cm^2 .

x Mérték, amellyel a munkalap mélysége nagyobb mint 600 mm.

Csatlakozó az ablakkontakt-hoz, ha szükséges

⚠ Az ablakkontakt csatlakozója há-
lózati feszültség alatt áll.

Áramütés személyi sérülést okoz.

A kapcsolási rendszer rákötése előtt
válassza le a főzőlapot a villamos há-
lózatról.

A kapcsolási rendszer csatlakozóká-
belét csak elektrotechnikai szakem-
ber csatlakoztathatja.

A kapcsolási rendszer csatlakozóká-
bele legyen a H03VV-F 2 x 0,75 mm²
típusú, és legfeljebb 2,0 m hosszú le-
het.

A kapcsolási rendszert egy 230 V,
1 A-re alkalmas, potenciálmentes zá-
ró érintkezővel kell felszerelni. Nyitott
kapcsoló állapotban a páraelszívó
üzemen kívül van.

Csak DIBT-engedélyezett és vizsgált
rádióhullámú kapcsolási rendszere-
ket alkalmazzon (pl. ablakkontakt
kapcsoló, alacsony nyomást ellenőr-
ző kapcsoló), és ezeket meghatalma-
zott szakszemélyekkel (pl. kémény-
seprő) engedélyeztesse.

A veszélytelen csatlakoztatáshoz és
üzemeléshez a külső kapcsolási
rendszer megfelelő dokumentációja
szükséges.

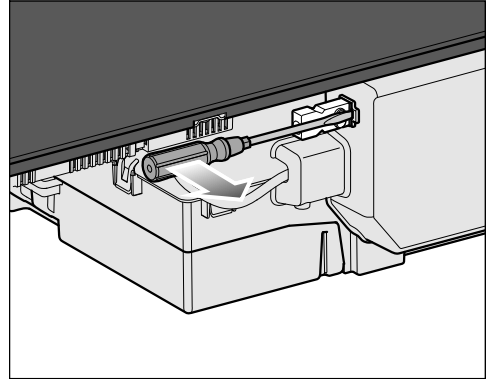

- Lazítsa ki a reteszelő fület és húzza ki a dugót.

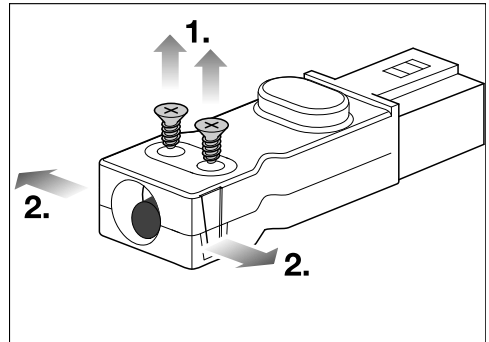

- Lazítsa meg a kábelrögzítő ① csavar-
jait, és mindkét oldalon ② reteszelve
ki a házat.
- Nyissa ki a házat.
- Távolítsa el a dugót.

Telepítés

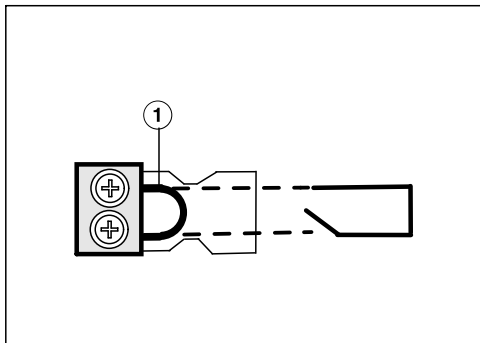

- Cserélje ki a ① hidat a kapcsolási rendszer csatlakozó vezetékével.
- Zárja be a házat.
- Csavarja vissza a kábelrögzítő csavarjait.
- Dugja vissza a dugót.

Ráültethető kivitel

- Készítse el a munkalap kivágását. Vegye figyelembe a biztonsági távolságokat (lásd a „Telepítés“ fejezet „Biztonsági távolságok“ részét).
- Vágja le a mellékelt fúrósablont a munkalap vastagságára. Fektesse a 2. oldalt felfelé a korpusz hátlapjára. A fúrósablon szerint készítsen egy kivágást a légcsatornához vagy a Plug&Play adapterhez.

Ha a fúrósablon nincs kéznél, lásd a „Telepítés“ fejezetben a „Hátfal kivágása – fúrósablon nélkül“ részt.

- **A fából készült munkafelületeknél** szigetelje a vágott felületet speciális lakkal, szilikon kaucsukkal vagy műgyantával, hogy megakadályozza a nedvesség miatti felpúposodást. A tömítőanyag legyen hőálló.

Ügyeljen arra, hogy ezek az anyagok ne kerüljenek a munkafelületre.

- Ragassza a mellékelt szigetelőszalagot a főzőlap széle alá. A szigetelőszalagot ne feszítve ragassza fel.

A Plug&Play adapter letörhet. Úgy fektesse a főzőlapot a munkalapra, hogy a Plug&Play adapter ne fekdjön fel.

- Vezesse át a főzőlap hálózati csatlakozó kábelét a munkalap kivágáson keresztül lefelé.
- Plug&Play üzemmód: távolítsa el a védőfóliát a Plug&Play adapter végén a ragasztószalagról.

- Helyezze a főzőlapot a kivágás közepére. Ügyeljen arra, hogy a tömítés munkafelületen felfeküdjön, biztosítva a munkalap a tömítettségét.

Semmi esetre se tömítse a főzőlapot kiegészítőleg fugatömítő anyaggal (pl. szilikonnal).

Ha a tömítés a sarkokon nem fekszik fel helyesen a munkalapra, akkor dekopír fűrészszel óvatosan utólag ki tudja bővíteni a sarkok lekerekítéseit ($\leq R4$).

- Plug&Play üzemmód: illessze a Plug&Play adaptert az előre fúrt furathoz. Nyomja az adaptert a hátlapra, amíg szilárdan megragad.
- Csatlakoztassa a főzőlapot az elektromos hálózatra.
- Ellenőrizze a főzőlap működését.

Telepítés

Tanácsok a beépítéshez – síkba építhető

A síkba építhető főzőlap csak a természetes kőből (gránit, márvány), tömör fából készült, valamint csempézett munkafelületbe történő beépítésre alkalmas. A „Telepítés“ című fejezet „Beépítési méretek – síkba építhető“ részében a megfelelő utalásokkal ellátott főzőlapok az üveg munkafelületekbe való beépítésre is alkalmasak. Más anyagokból készült munkafelület esetén kérdezze meg a gyártót arról, hogy az alkalmas-e síkba építhető főzőlap beépítésére.

Az alsó szekrény szabad szélességének legalább akkorának kell lennie, mint a belső munkalapkivágás (lásd a „Telepítés“ fejezet „Beépítési méretek – síkba építhető“ c. részt), hogy a főzőlap a beépítés után alulról szabadon hozzáférhető legyen, és az alsó rész karbantartási célokra eltávolítható legyen. Ha a főzőlap a beépítés után alulról nem hozzáférhető, a tömítést el kell távolítani, hogy a főzőlapot ki lehessen szerelni.

Természetes kő munkafelületek

A főzőlapot közvetlenül a marásba kell behelyezni.

Tömörfa, csempézett munkafelületek, üveg munkafelületek

A főzőlapot a kivágásban falécekkel kell rögzíteni. A léceket egy kivitelezőnek kell elkészítenie, ez nem szállítási tartozék.

Szigetelő szalag

Ha a főzőlapot javítási munkák miatt kiszereleli, megsérülhet a szigetelő szalag a főzőlap széle alatt.

A visszaszereléskor mindig cserélje ki a szigetelő szalagot.

Minimális lábazati magasság

A lábazat minimális magassága
KMDA 7473 FR-U, KMDA 7473 FL-U:

- Irányított keringtetéses üzemmód:
100 mm
- Plug&Play üzemmód: 25 mm

A szellőzőnyílás keresztmetszete – Plug&Play-üzem

A szellőzőnyílás keresztmetszetének mérete: legalább 425 cm².

Ha szeretne a szellőzőnyílásokba szellőzőrácsokat helyezni, akkor a szellőzőnyílás méretének 425 cm² -nél nagyobbak kell lennie. A 425 cm²-es szabad keresztmetszet a rácsban a nyílások keresztmetszeteinek összegéből adódik.

A szellőzőnyílásokat nem szabad le-
takarni vagy eltorlaszolni. Ezenkívül
szükséges a rendszeres portalanítá-
suk.

A beépíthető szekrény hátoldala

A levegőcsatorna a beépíthető szekrény hátsó fala mögött helyezkedik el. A hátsó falnak karbantartási munkálatokhoz levehetőnek kell lennie.

Zsírelfogó edény és tisztítócsap- pantyú

A főzőlapot úgy kell beépíteni, hogy a zsírelfogó edény és a tisztítócsap-
pantyú szabadon hozzáférhető legyen,
és a tisztításhoz le lehessen venni.

Fúrósablon

A mellékelt sablon szükséges a főzőlap beépítéséhez.

Plug&Play adapter

A mellékelt Plug&Play adapter szüksé-
ges a főzőlap Plug&Play üzemmódjá-
hoz.

A keresztartó kiépítése – Plug&Play üzemmód

A Plug&Play adapter felszereléséhez el
kell távolítani a szekrény hátsó paneljé-
nek felső része előtt lévő keresztartó-
kat.

Telepítés

U-érték

A Plug&Play üzemmód újabb és felújított épületekben lehetséges. Ha a szomszédos fal vagy padló határos a talajjal vagy a külső levegővel, akkor ezek hőátadási tényezője (U-érték) legyen: $\leq 0,5 \text{ W}/(\text{m}^2\text{K})$.

Anyag	Anyagvastagság	U-érték _(1995 után)
Tömör fal <small>(üreges téglá, habkőbeton blokkok vagy hasonló porózus vagy erősen perforált anyagok)</small>	$\geq 30 \text{ cm}$	0,5
Tömör fa fal <small>(pl. gerendaház / előregyártott ház). Favázás vagy fa paneffel szigetelő töltettel</small>	–	0,4
Passzív ház <small>(KfW 55, 40, 40 Plus)</small>	–	0,15–0,2

A további anyagok U-értékeit megtalálja a Szövetségi Gazdasági és Energiaügyi Minisztérium és a Szövetségi Belügyminisztérium, Építésügyi és Közösségi Minisztérium honlapján.

További segítségért a kérdéseivel az épületéről forduljon építész szakértőhöz vagy energetikai tanácsadóhoz.

Beépítési méretek – síkba építhető

Minden méret mm-ben van megadva.

KMDA 7473 FL-A, KMDA 7473 FL-U

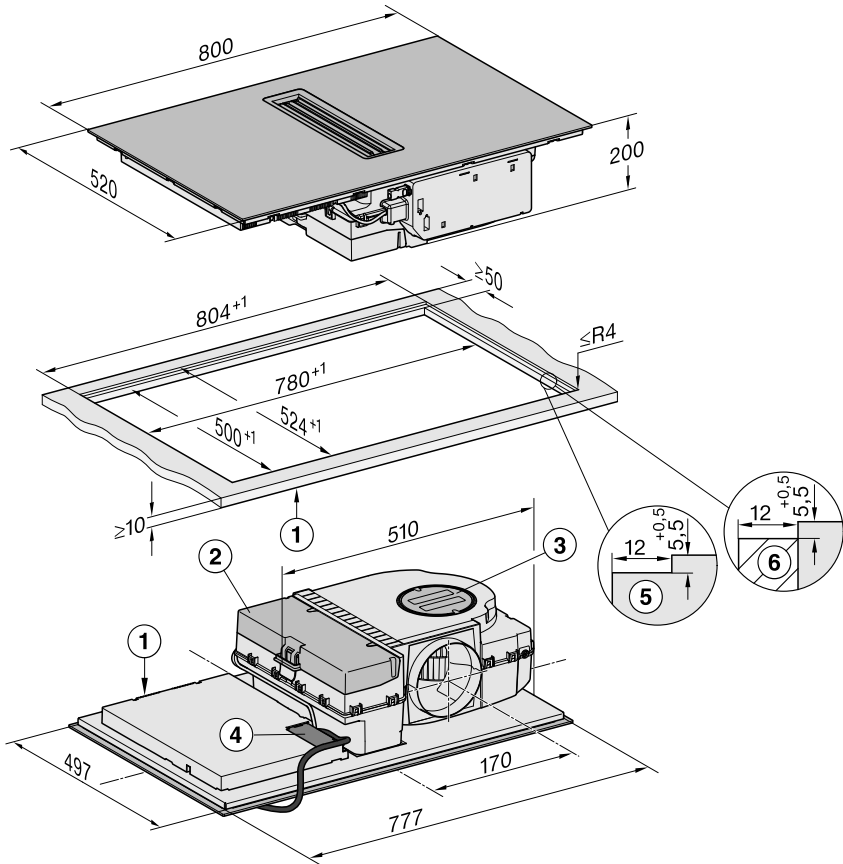

- ① Elöl
- ② Levehető cseppfogó tálca
- ③ Tisztítócsappantyú
- ④ Hálózati csatlakozódoboz csatlakozókábellel
Csatlakozókábel L = 1 440 mm
- ⑤ Lépcsős marás természetes kőből készült munkalaphoz
- ⑥ Fa lécs 12 mm (nem szállított tartozék)

Telepítés

Elszívó és irányított keringtető üzem-
mód

A munkalap mélysége 600 mm

KMDA 7473 FL-A, KMDA 7473 FL-U

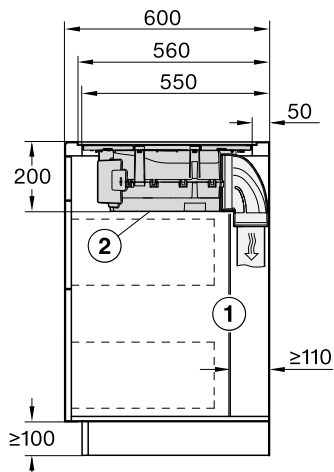

- ① A készülék hátsó falának levehető-
nek kell lennie a szerviz munkálatok
esetére.
A levegőkivezető csatorna elvezeté-
séhez a szekrény fala és egy szoms-
zédos fal vagy bútor fala között
min. 110 mm távolságot kell hagyni.
- ② A levehető cseppfogó tálca és a tisztí-
tócsappantyú legyenek a beszere-
lés után hozzáférhetőek.

A munkalap mélysége nagyobb mint
600 mm

KMDA 7473 FL-A, KMDA 7473 FL-U

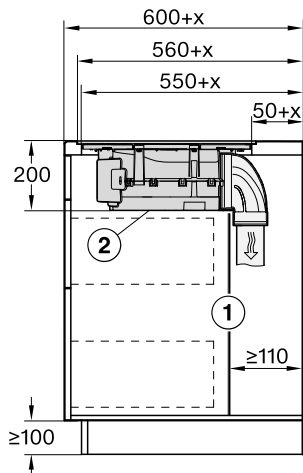

- ① A készülék hátsó falának levehető-
nek kell lennie a szerviz munkálatok
esetére.
A levegőkivezető csatorna elvezeté-
séhez a szekrény fala és egy szoms-
zédos fal vagy bútor fala között
min. 110 mm távolságot kell hagyni.
 - ② A levehető cseppfogó tálca és a tisztí-
tócsappantyú legyenek a beszere-
lés után hozzáférhetőek.
- x Mérték, amellyel a munkalap mély-
sége nagyobb mint 600 mm.

Plug&Play üzemmód

A munkalap mélysége 600 mm

KMDA 7473 FL-U

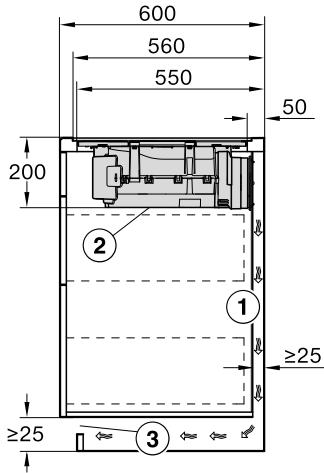

- ① A hátsó korpuszfal legyen levehető a szerviz esetére.
A légkivezető csatorna elvezetéséhez a korpuszfal és egy szomszédos fal vagy bútor fala között hagyjon legalább 25 mm távolságot.
- ② A levehető cseppfogó tálca és a tisztítócsappantyú legyenek a beszerelés után hozzáférhetőek.
- ③ A szellőzőnyílás keresztmetszetének mérete: legalább 425 cm².

A munkalap mélysége nagyobb mint 600 mm

KMDA 7473 FL-U

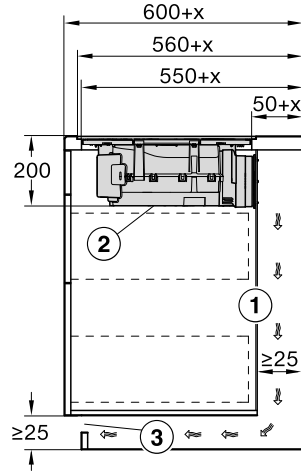

- ① A hátsó korpuszfal legyen levehető a szerviz esetére.
A légkivezető csatorna elvezetéséhez hagyjon a korpuszfal és egy szomszédos fal vagy bútor fala között legalább 25 mm távolságot.
Ha a korpusz hátfala > 555 mm távol van a munkalap előlapjáról, a Plug&Play adaptert ki kell bővíteni a Miele kiegészítő készletével.
 - ② A levehető cseppfogó tálca és a tisztítócsappantyú legyenek a beszerelés után hozzáférhetőek.
 - ③ A szellőzőnyílás keresztmetszetének mérete: legalább 425 cm².
- x Mérték, amellyel a munkalap mélysége nagyobb mint 600 mm.

Telepítés

Csatlakozó az ablakkontakt-hoz, ha szükséges

⚠ Az ablakkontakt csatlakozója há-
lózati feszültség alatt áll.

Áramütés személyi sérülést okoz.

A kapcsolási rendszer rákötése előtt
válassza le a főzőlapot a villamos há-
lózatról.

A kapcsolási rendszer csatlakozóká-
belét csak elektrotechnikai szakem-
ber csatlakoztathatja.

A kapcsolási rendszer csatlakozóká-
bele legyen a H03VV-F 2 x 0,75 mm²
típusú, és legfeljebb 2,0 m hosszú le-
het.

A kapcsolási rendszert egy 230 V,
1 A-re alkalmas, potenciálmentes zá-
ró érintkezővel kell felszerelni. Nyitott
kapcsoló állapotban a páraelszívó
üzemen kívül van.

Csak DIBT-engedélyezett és vizsgált
rádióhullámú kapcsolási rendszere-
ket alkalmazzon (pl. ablakkontakt
kapcsoló, alacsony nyomást ellenőr-
ző kapcsoló), és ezeket meghatalma-
zott szakemberekkel (pl. kémény-
seprő) engedélyeztesse.

A veszélytelen csatlakoztatáshoz és
üzemeléshez a külső kapcsolási
rendszer megfelelő dokumentációja
szükséges.

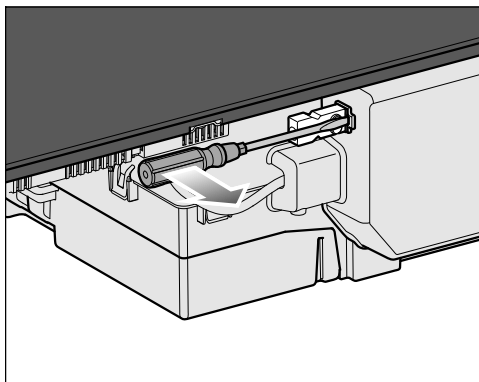

- Lazítsa ki a reteszelő fület és húzza ki a dugót.

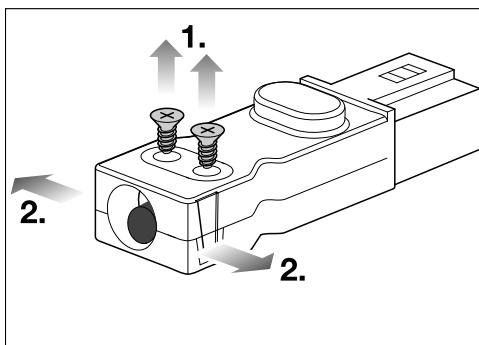

- Lazítsa meg a kábelrögzítő ① csavar-
jait, és mindkét oldalon ② reteszelje
ki a házat.
- Nyissa ki a házat.
- Távolítsa el a dugót.

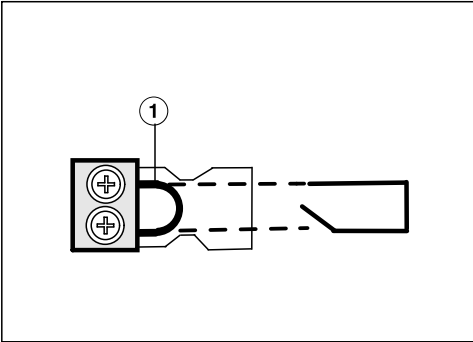

- Cserélje ki a ① hidat a kapcsolási rendszer csatlakozó vezetékével.
- Zárja be a házat.
- Csavarja vissza a kábelrögzítő csavarjait.
- Dugja vissza a dugót.

Telepítés

Síkba építhető kivitel

- Készítse el a munkalap kivágását. Vegye figyelembe a biztonsági távolságokat (lásd a „Telepítés“ fejezet „Biztonsági távolságok“ részét).
- Vágja le a mellékelt fúrósablont a munkalap vastagságára. Fektesse a 1. oldalával felfelé a korpusz hátlapjára. A fúrósablon szerint készítsen egy kivágást a légcsatornához vagy a Plug&Play adapterhez.

Ha a fúrósablon nincs kéznél, lásd a „Telepítés“ fejezetben a „Hátfal kivágása – fúrósablon nélkül“ részt.

- Tömör fa munkalapok / csempézett munkalapok / üveg munkalapok: Rögzítse a fa léceket 5,5 mm-rel a munkalap felső éle alatt (lásd az ábrát a „Beépítési méretek – síkba építhető“ fejezetben).
- Ragassza a mellékelt szigetelőszalagot a főzőlap széle alá. A szigetelőszalagot ne feszítve ragassza fel.

A Plug&Play adapter letörhet. Úgy fektesse a főzőlapot a munkalapra, hogy a Plug&Play adapter ne fekdjön fel.

- Vezesse a főzőlap csatlakozó kábelét a munkalap kivágásán keresztül lefelé.
- Plug&Play üzemmód: távolítsa el a védőfóliát a Plug&Play adapter végén a ragasztószalagról.
- Helyezze a főzőlapot a kivágásba és igazítsa középre.

Az üvegkerámia és a munkalap közötti fuga legyen legalább 2 mm széles. A fuga ahhoz szükséges, hogy a főzőlapot le lehessen szigetelni.

- Plug&Play üzemmód: illessze a Plug&Play adaptert az előre fúrt furathoz. Nyomja az adaptert a hátlapra, amíg szilárdan megragad.
- Csatlakoztassa a főzőlapot az elektromos hálózatra.
- Ellenőrizze a főzőlap működését.
- Töltse ki a főzőlap és a munkafelület közötti fugát hőálló (min. 160 °C) szilikon fugatömítő anyaggal.

 Az alkalmatlan szigetelőanyag károkat okozhat.

Az alkalmatlan fugatömítő anyag károsíthatja a természetes követ.

Természetes kőnél és a természetes kőből készült csempénél kizárólag természetes kőhöz alkalmas szilikonos fugatömítő anyagot használjon. Vegye figyelembe a gyártó útmutatóit.

Hátfal kivágás – fúrósablon nélkül

Lehetőleg használja a mellékelt fúrósablont. Csak akkor használja az alábbi utasításokat, ha a fúrósablon nincs kéznél.

Ráültethető kivitel

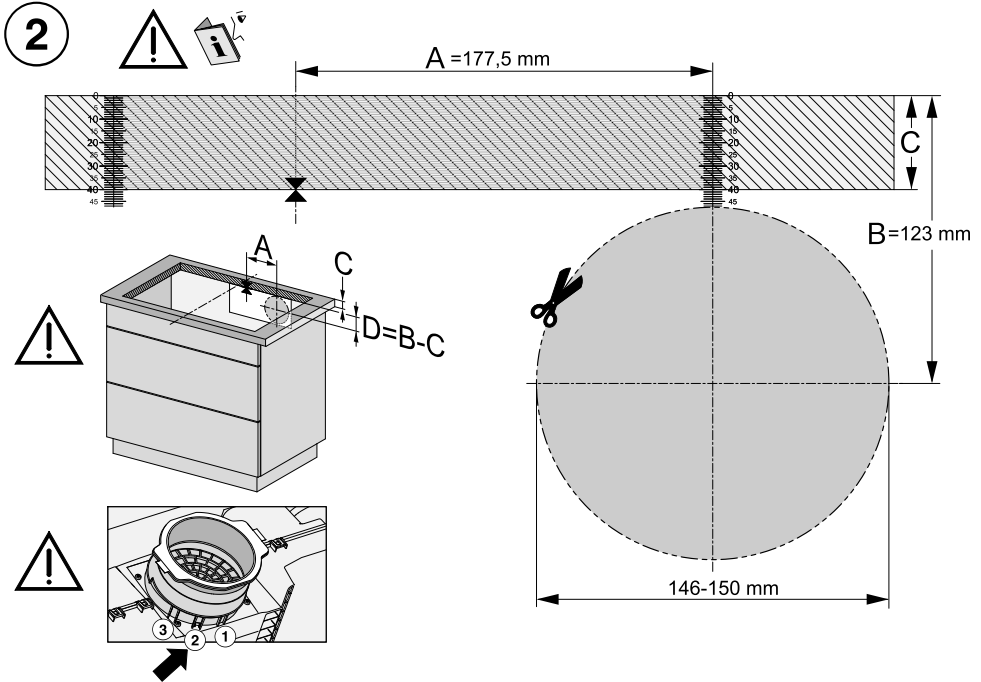

A fúrósablon nézete a 2. oldalon. Az ábra nem méretarányos.

- Mérje meg az ön munkalapja vastagságát (C).
- Határozza meg a kivágás hosszú oldalának középpontját.
- Jelölje meg azt a pontot a középponttól, amely $177,5 \text{ mm}$ -re (A) van tőle jobbra.
- Jelölje be azt a helyet (D), amely $(123 \text{ mm} - C)$ (munkalap vastagság)) az A szakasz jobb vége alatt van.
- Fűrészseljen ki egy $146-150 \text{ mm}$ -es nyílást ezen pont körül.
- Csak Plug&Play üzem: pattintsa be a Plug&Play adaptert 2. helyzetbe.

Telepítés

Síkba építhető kivitel

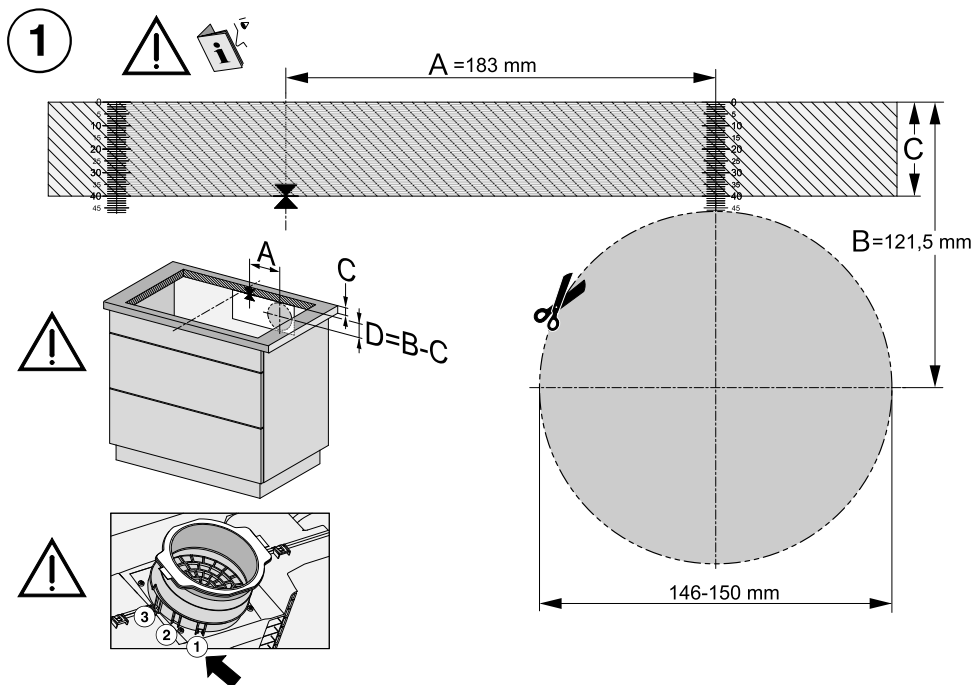

A fúrósablon nézete a 1. oldalon. Az ábra nem méretarányos.

- Mérje meg az ön munkalapja vastagságát (C).
- Határozza meg a kivágás hosszú oldalának középpontját.
- Jelölje meg azt a pontot a középponttól, amely 183 mm-re (A) van tőle jobbra.
- Jelölje be azt a helyet (D), amely $(121,5 \text{ mm} - C)$ (munkalap vastagság)) az A szakasz jobb vége alatt van.
- Fűrészeljen ki egy 146–150 mm-es nyílást ezen pont körül.
- Csak Plug&Play üzem: pattintsa be a Plug&Play adaptert 1. helyzetbe.

Elszívócső

⚠ Ha a páraelszívót egyszerre üzemelteti a helyiség levegőjét használó tüzelőberendezéssel, akkor adott körülmények között mérgezés veszélye áll fenn!

Feltétlenül vegye figyelembe a „Biztonsági utasítások és figyelmeztetések” fejezetben foglaltakat.

Kétség esetén hívja ki az illetékes kézművesprót, hogy biztos legyen a veszélytelen üzemelés.

A páraelszívó egy \varnothing 150 mm-es elszívócsonkkal rendelkezik.

- Elszívócsőnek csak nem gyúlékony anyagból készült sima csöveket vagy rugalmas elszívótömlőket használjon.
- A lehető legnagyobb légteljesítmény és a legcsekélyebb áramlási zajok eléréséhez ügyeljen a következőkre:
 - Az elszívócső keresztmetszete nem lehet kisebb, mint az elszívócsonk keresztmetszete (lásd a készülék méreteit).
 - Az elszívócső legyen lehetőleg rövid és egyenes.
 - Csak nagy sugarú íveket alkalmazzon.
 - Az elszívócső nem törhet meg vagy nyomódhat össze.
 - Ügyeljen arra, hogy minden csatlakozás szilárd és tömített legyen.

Vegye figyelembe, hogy a légáramlás útjában álló akadályok csökkentik a légteljesítményt, és növelik az üzemi zajszintet.

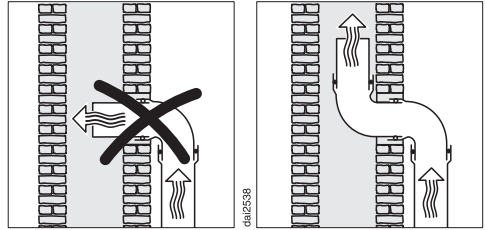

- Ha az elszívott levegőt egy elszívókéménybe vezet, akkor a bevezetőcsonk álljon az áramlás irányába.
- Ha az elszívócsövet vízszintesen helyezi el, a csőnek legyen lejtése. Ezzel elkerüli, hogy a kondenzvíz be tudjon folyni a ventilátorba.
- Ha az elszívócsövet hűvös helyiségekben (tetők stb.) keresztül vezet, nagy hőmérséklet-különbség adódhat az egyes területeken belül. Ezért lecsapódással vagy kondenzvízzel kell számolni. Ez az elszívócső szigetelését teszi szükségessé.

Elektromos csatlakozás

 A szakszerűtlen csatlakoztatás károkat okozhat.

A szakszerűtlen telepítési és karbantartási munkálatok vagy javítások veszélyeztethetik a felhasználót.

A Miele nem tehető felelőssé azokért a károkért, amelyek a szakszerűtlen telepítési és karbantartási munkák vagy javítások során keletkeznek, vagy telepítés során kimaradt vagy megszakadt védővezető okozott (pl. áramütés).

A főzőlapot csak képzett elektrotechnikai szakemberrel csatlakoztassa az elektromos hálózatra.

A szakembernek pontosan ismernie kell az országszerte ismert előírásokat és a helyi elektromos szolgáltató kiegészítő előírásait és pontosan be kell tartania.

A beszerelést követően biztosítani kell az üzemi szigeteléssel ellátott alkatrészek érintésvédelmét!

Összteljesítmény

Lásd az adattáblán

Csatlakoztatási adatok

A szükséges csatlakoztatási adatokat az adattáblán találja meg. Ezeknek az adatoknak meg kell egyezniük az elektromos hálózat adataival.

A csatlakoztatási lehetőségeket a bekötési rajzon láthatja.

Hibaáram védőkapcsoló

A biztonság növelésére a VDE, ill. az ÖVE a készülék elé egy 30 mA kioldóáramú FI-áramvédőkapcsoló bekötését ajánlja.

Leválasztó berendezések

A főzőlap minden pólusát leválasztó berendezésekkel kell leválasztani! Leválasztott állapotban az érintkezők közötti távolságnak legalább 3 mm-nek kell lennie! Leválasztó berendezések a túláram elleni védőberendezések és az áramvédő kapcsolók.

Leválasztás a hálózatról

 A hálózati feszültség áramütést okozhat.

A szerelési és/vagy karbantartási munkák alatt a hálózati feszültség visszakapcsolása áramütéshez vezethet.

Leválasztás után biztosítsa a hálózatot a visszakapcsolás ellen.

Ha az áramkört le kell választania a hálózatról, a bekötés módjától függően tegye a következőt:

Olvadó biztosíték

- Vegye ki teljesen a biztosító betéteket a csavaros sapkákból.

Olvadó biztosíték helyére csavarható kismegszakító

- Az ellenőrző gombot (piros) addig kell nyomni, amíg a középső gomb (fekete) ki nem ugrik.

Kismegszakító

- Kismegszakító, legalább B vagy C típus: Állítsa a kapcsolót 1-ről (Be) 0-ra (Ki).

FI-áramvédőkapcsoló

- (Érintésvédelmi védőkapcsoló): A főkapcsolót 1-ről (Be) 0-ra (Ki) állítsa át, vagy nyomja meg az ellenőrző gombot.

Csatlakozókábel

A főzőlapot a bekötési rajz szerint kösse be alkalmas keresztmetszetű, H 05 VV-F (PVC-szigetelésű) típusú csatlakozókábellel.

A csatlakozás lehetőségeit a bekötési rajzon találja.

A főzőlapjának megengedett csatlakozási feszültségét és a hozzá tartozó csatlakozási értéket a típustáblán találja.

Hálózati csatlakozókábel cseréje

 A hálózati feszültség áramütést okozhat.

Az elektromos hálózathoz való szakszerűtlen csatlakozás áramütést okozhat.

A hálózati csatlakozókábelt csak képzett elektrotechnikai szakemberrel cseréltesse ki.

A hálózati csatlakozókábel cseréjekor kizárólag a H 05 VV-F (PVC-szigetelésű) kábeltípust használja megfelelő átmérővel. A hálózati kábel a gyártónál vagy az ügyfélszolgálatnál szerezhető be.

Telepítés

Bekötési rajz

A telepítés helyén nem minden csatlakoztatási lehetőség megengedett. Vegye figyelembe az adott ország és a helyi elektromos szolgáltató kiegészítő előírásait.

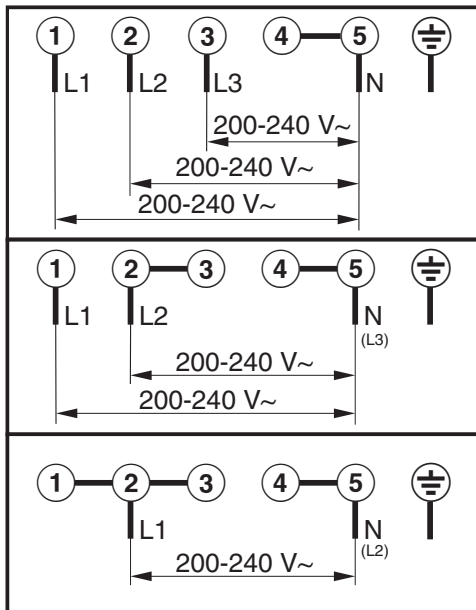

Kapcsolatfelvétel üzemzavarok esetén

Az olyan meghibásodások esetén, amelyet saját maga nem tud elhárítani, kérjük értesítse pl. a Miele szakkereskedőjét vagy a Miele Ügyfélszolgálatát.

A Miele Ügyfélszolgálatához az interneten a www.miele.hu/service oldalon foglalkozhat időpontot.

A Miele Ügyfélszolgálatának elérhetőségeit ennek a dokumentumnak a végén találja.

Az ügyfélszolgálatnak adja meg a készüléke modellazonosítóját és gyártási számát (Fabr./SN/Nr.). Mindkét adatot az adattáblán találja meg.

Típustábla

Ragassza ide a mellékelt típustáblát. Ügyeljen arra, hogy a modell megnevezése ennek a dokumentumnak a hátoldalán lévő adatokkal megegyezik.

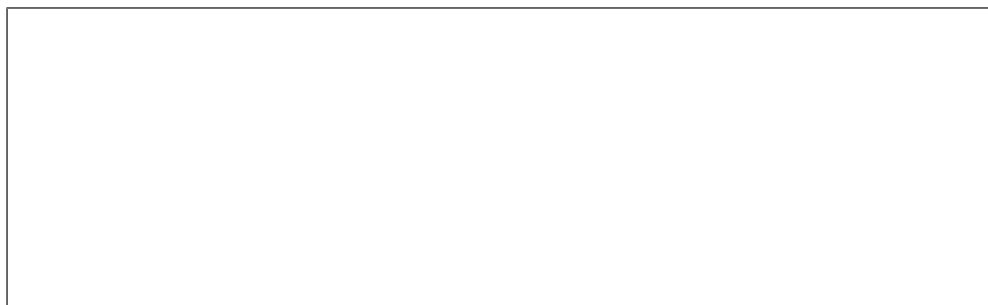

Garancia

A garancia idő 2 év.

További információkat a mellékelt garancia feltételekben talál.

Termék adatlapok

A következőkben az ebben a Használati és szerelési utasításban leírt modellek termék adatlapjai vannak mellékelve.

Információk elektromos háztartási főzőlapokhoz

(EU) Nr. 66/2014 rendelet szerint

MIELE	
Modell neve/-megjelölése	KMDA 7473
Főzőzónák és/vagy főzőfelületek száma	4
Kör alakú főzőzónák: a hasznos felületek/főzőzónák átmérője	1. = 210x420 mm 2. = 210x420 mm
Nem kör alakú főzőzónák -vagy felületek: a hasznos felületek/főzőzónák hossza/szélessége	3. = 4. = 5. = 6. =
Energiafogyasztás főzőzónánként- vagy felületenként kg-ra vetítve (EC _{electric cooking})	1. = 177,7 Wh/kg 2. = 177,8 Wh/kg
Tűzhely energiafogyasztása kg-onként (EC _{electric hob})	177,7 Wh/kg

Adatlap háztartási páraelszívóhoz

(EU) Nr. 65/2014 delegált és (EU) Nr. 66/2014 rendelkezés szerint

MIELE	
Modell neve/-megjelölése	KMDA 7473
Éves energiafogyasztás (AEC_{hood})	31,5 kWh/év
Energiahatékonysági osztály	A+
Energiahatékonysági index (EEl_{hood})	38,0
Folyadékdinamikai hatékonyság (FDE_{hood})	35,8
Folyadékdinamikai hatékonysági osztály	
A-tól (legmagasabb hatékonyság) G-ig (legalacsonyabb hatékonyság)	A
Megvilágítási hatékonyság (LE_{hood})	lx/W
Megvilágítási hatékonysági osztály	
A-tól (legmagasabb hatékonyság) G-ig (legalacsonyabb hatékonyság)	-
Zsírmegekötési fok	95,1 %
Zsírmegekötési fok osztálya	
A-tól (legmagasabb hatékonyság) G-ig (legalacsonyabb hatékonyság)	A
A legjobb hatékonyságnál mért légmennyiség.	321,0 m ³ /h
Légáram (min. sebesség)	195 m ³ /h
Légáram (max. sebesség)	538 m ³ /h
Légáram (intenzív- vagy gyors fokozat)	615 m ³ /h
Max. légáramlás (Q_{max})	615 m ³ /h
A legjobb hatékonyságnál mért légnyomás.	494 Pa
A-értékelésű zajkibocsátás (min. sebesség)	41 dB
A-értékelésű zajkibocsátás (max. sebesség)	64 dB
A-értékelésű zajkibocsátás (intenzív- vagy gyors fokozat)	67 dB
A legjobb hatékonyságnál mért elektromos fogyasztás.	123,1 W
Teljesítmény felvétel KI-állapotban (P_o)	W
Teljesítmény felvétel készenléti állapotban (P_s)	0,22 W
Megvilágítási rendszer névleges teljesítménye	0,0 W
Megvilágító rendszer átlagos megvilágítási erőssége a főzőfelületen.	0 lx
Időhosszabbítási faktor	0,7

Megfelelőségi nyilatkozat

A Miele ezúton kijelenti, hogy ez az indukciós üvegkerámia főzőlap a 2014/53/EU irányelvnek megfelel.

Az EU-megfelelőségi nyilatkozat teljes szövege a következő weboldalak egyikén érhető el:

- Termékek, letöltések: a www.miele.hu oldalon
- Ügyfélszolgálat, információs anyagok, használati utasítások elérhetősége a termék nevének vagy gyári számának megadásával:
www.miele.hu

Frekvenciasáv	2,4000 GHz – 2,4835 GHz
---------------	----------------------------

Maximális adóteljesítmény < 100 mW

Miele Kft.

H – 1022 Budapest

Alsó Törökvész út 2.

Tel: (06-1) 880-6400

Fax: (06-1) 880-6402

E-mail: info@miele.hu

Internet: www.miele.hu

Gyártó:**Miele & Cie. KG**

Carl-Miele-Straße 29

33332 Gütersloh

Németország

KMDA 7473 FR-A, KMDA 7473 FR-U,
KMDA 7473 FL-A, KMDA 7473 FL-U